

FEI™

DRIVING

**FEI FOGATHAJTÓ SZABÁLYZAT
és Parafogathajtó szabályzat – 12. kiadás**

hatályba lépés: 2022. január 1.

Módosítások hatályba lépése: 2024. január 1.

Szerzői jogok ©~~2020~~ 2024 Fédération Equestre Internationale

Fédération Equestre Internationale

King Hussein 1 Building
Chemin de la Joliette 8
1006 Lausanne
Switzerland

t+41213104747 HM

f+41213104760

info@fei.org

www.fei.org

TARTALOMJEGYZÉK

A LÓ JÓLÉTÉRE VONATKOZÓ FEI MAGAVISELETI KÓDEX

I. FEJEZET ÁLTALÁNOS RENDELKEZÉSEK

900. szabály Nemzetközi szabályok

II. FEJEZET A VERSENYEK SZERKEZETE

901. szabály Kategóriák és szintek

III. FEJEZET HELYEZÉSI SORREND MEGÁLLAPÍTÁSA

902. szabály Versenyszám

903. szabály Verseny

904. szabály Pontegyzőség

905. szabály Csapateredmény a Bajnokságokon és CAIO versenyeken

906. szabály Csapathelyezés a Póni bajnokságokon

907. szabály Csapathelyezés a Korosztályos bajnokságokon

908. szabály Lónév

909. szabály Óvás és fellebbezés

910. szabály Hivatalos eredmény

911. szabály Általános tudnivalók

IV. FEJEZET VERSENYZÉSI JOGOSULTSÁG (a versenyzők életkora – versenyzési lehetőségek)

912. szabály Minimum életkor – versenyzők és segédhajtók

913. szabály A versenyzésre vonatkozó minimális jogosultsági követelmények/Kvalifikációs követelmények

914. szabály Bajnokságok/Bajnokságokon való részvételi jogosultság

915. szabály Hors Concours (Versenyen kívüli indulók)

916. szabály Nevezések

917. szabály Versenykiírás

918. szabály CAI versenyekre történő nevezés

919. szabály Bajnokságokra és CAIO versenyekre történő nevezés

920. szabály Lovak számára rendezett négyesfogathajtó világ- és kontinens-bajnokságra történő nevezés

921. szabály Lovak számára rendezett kettősfogathajtó világbajnokságra történő nevezés

922. szabály Lovak számára rendezett egyesfogathajtó világbajnokságra történő nevezés

923. szabály Pónik számára rendezett fogathajtó világbajnokságra történő nevezés

924. szabály Korosztályos fogathajtó bajnokságra történő nevezés

925. szabály Egyes parafogathajtó világbajnokságra történő nevezés

926. szabály Költségek és kiváltságok

927. szabály További nevezések Bajnokságokra és CAIO versenyekre

V. FEJEZET VERSENYZŐK

928. szabály Öltözet, biztonsági felszerelés, ostor

VI. FEJEZET LOVAK

929. szabály A lovak életkora

930. szabály A lovak marmagassága

931. szabály A lovak száma

932. szabály Egyéb fontos követelmények

933. szabály A ló jóléte (A lóval szembeni visszaélés, dopping)

934. szabály Istállóbiztonság

935. szabály A lovak állatorvosi vizsgálata és szemléje

VII. FEJEZET KOCSIK ÉS SZERSZÁM

936. szabály Versenyben engedélyezett kocsik

937. szabály A kocsik súlya és mérete

938. szabály A kocsi tartozékai

939. szabály Kerékabroncs

940. szabály Szerszám, kocsi és ló

941. szabály Reklám a kocsin, a szerszámon és a ruházaton

942. szabály Biztonsági követelmények

VIII. FEJEZET A VERSENYBEN VALÓ RÉSZVÉTEL FELTÉTELEI

943. szabály Részvétel

944. szabály Azonosító szám

945. szabály Külső segítségnyújtás

IX. FEJEZET CSERE

946. szabály Csere

X. FEJEZET AZ INDULÓK KIHIRDETÉSE – INDULÁSI SORREND

947. szabály Az induló versenyzők kihirdetése

948. szabály Indulási sorrend

XI. FEJEZET DÍJHAJTÁS

949. szabály Általános elvek

950. szabály Díjhajtó négyszög

951. szabály Díjhajtó programok

952. szabály Feltételek

953. szabály Bíraskodás

954. szabály Mozgásfeladatok és azok meghatározása

955. szabály Összbenyomás

956. szabály Pontozás

957. szabály A díjhajtás hibapontjainak összefoglaló táblázata

958. szabály Helyezési sorrend megállapítása

XII. FEJEZET MARATONHAJTÁS

959. szabály Általános elvek

960. szabály A maratonpálya

961. szabály Maratonakadályok a „B” szakaszon

962. szabály Maratonpálya-bejárás

963. szabály Idő

964. szabály Maratonpályán szereshető hibapontok

965. szabály Maratonakadályokban szereshető hibapontok

966. szabály Bírók

967. szabály Hivatalos személyek

968. szabály Helyezési sorrend megállapítása

969. szabály A maraton- és kombinált maratonhajtás versenyszámokban szereshető hibapontokat összefoglaló táblázata

XIII. FEJEZET AKADÁLYHAJTÁS

970. szabály Általános elvek

971. szabály Az akadályhajtás versenyszám versenytípusai

972. szabály Akadályhajtó pálya

973. szabály Akadályok

974. szabály Az akadályhajtás versenyszám összefoglaló táblázata

975. szabály Az akadályhajtás versenyszám elbírálása

976. szabály Hibapont büntetési akadályhajtó verseny

977. szabály Összevetés

978. szabály Időbüntetési akadályhajtó verseny

979. szabály Kétfázisos akadályhajtó verseny

980. szabály Nyerőkörös akadályhajtó verseny

981. szabály Az akadályhajtás versenyszámokban szereshető hibapontok összefoglaló táblázata

XIV. FEJEZET HIVATALOS SZEMÉLYEK

982. szabály Költségek

983. szabály Szállítás a verseny időtartama alatt

984. szabály Összeférhetetlenség (Lásd a FEI Általános Szabályzatának H mellékletét – FEI hivatalos személyek magatartási kódexét)

985. szabály Az FEI fogathajtó szakág hivatalos személyeinek csillagos minősítési rendszere

986. szabály Bírók

987. szabály A Versenybíróóság összetétele

988. szabály Technikai kiküldött

989. szabály Pályaépítő

990. szabály Fő steward

991. szabály Állatorvosi kiküldött és Állatorvosi bizottság

992. szabály Állatorvosi szolgálat/Kezelő állatorvos

993. szabály Parafogathajtó minősítő személyek

994. szabály A hivatalos személyek váltakozása

1. MELLÉKLET A díjhajtó négyszögek

A díjhajtó négyszög elrendezése - 100m x 40m ... négyesfogatok (lovak)

A díjhajtó négyszög elrendezése - 80m x 40m ...minden kategória számára alkalmazandó

2. MELLÉKLET Akadályhajtás – Zárt összetett akadályok

1. Egyszerű 'L' akadály
2. Dupla 'L' akadály
3. Egyszerű 'U' akadály
4. Dupla 'U' akadály
5. Box akadály
6. Dupla box akadály

3. MELLÉKLET Akadályhajtás – Nyitott összetett akadályok

1. Szerpentin
2. Cikk-Cakk
3. Hullámvonal

4. MELLÉKLET Akadályhajtás – Híd és a Vizes akadály

5. MELLÉKLET Akadályhajtás – Alternatív selybák

6. MELLÉKLET Akadályhajtás – Oxe

7. MELLÉKLET A selyba és a jelzők részletes meghatározása

9. MELLÉKLET Érdemérem

10. MELLÉKLET Meghatározások

Előszó

A FEI Fogathajtó és Parafogathajtó Szabályzat jelen kiadása ~~2023.~~ **2024.** január elsejétől érvényes. Ettől a dátumtól kezdve, minden a témában korábban kiadott szakmai anyag (ideértve a korábbi kiadásokat, illetve minden más hivatalos dokumentumot) hatályát veszti.

Jelen szabályzat ugyan részletesen tartalmazza a FEI nemzetközi fogathajtó és parafogathajtó versenyekre vonatkozó szabályait, de azt a FEI Alapszabállyal, az Általános Szabályzattal, és az Állatorvosi Szabályzattal együtt kell értelmezni.

Jelen szabályzat nem rendelkezhet minden esetről. Jelen szabályzat kiegészítéseként használhatóak az úgynevezett „Útmutatók”, melyek időről időre frissítésre és közzétételre kerülnek a FEI honlapján. Amikor jelen szabályok értelmezése történik, akkor ezeket az „Útmutatókat” is figyelembe kell venni. Ezen túlmenően, előre nem látható, illetve kivételes esetekben a Versenybíróóság kötelessége olyan sportemberi döntést hozni, amely a lehető legjobban közelíti jelen Szabályzatban és az Általános Szabályzatban megfogalmazott szándékot.

A Szabályzatban- ha adott szabály másképpen nem rendelkezik – a „ló” lovat és pónit egyaránt jelent, a hímnemű utalás a nőnemre is vonatkozik, és az egyes szám többes számban is értendő.

A nagybetűvel kezdődő kifejezések magyarázatát a Fogathajtó Szabályzat, az Általános szabályzat és az Alapszabályzat tartalmazza.

A LÓ JÓLÉTÉRE VONATKOZÓ FEI MAGAVISELETI KÓDEX

A Nemzetközi Lovassport Szövetség (FEI) minden nemzetközi lovassportban tevékenykedő személytől elvárja, hogy ragaszkodjon a FEI által kiadott Magaviseleti Kódex előírásaihoz, és ismerje el, illetve fogadja el a Ló jólétének elsőrendűségét. A lovat sohasem szabad alárendelni kereskedelmi és versenyzési vagy más érdekek befolyásának. Különösképpen az alábbi előírások betartásának kell érvényt szerezni:

1. Általános ló jóléti kérdések:

a) Jó színvonalú tartási körülmények

Az istállózási és a takarmányozási körülmények a legjobb tartástechnológiai gyakorlatnak megfelelők legyenek. Jó minőségű és tiszta széna, takarmány és víz mindig álljon rendelkezésre.

b) Edzési módszerek

A lovat olyan edzésben kell részesíteni, ami szakágához szükséges fizikai képességeinek és mentális állapotának megfelel. Félelmet keltő és a ló számára megalázó helyzetet teremtő módszerek nem használhatók.

c) Pataápolásra, patkolásra és a szerszám állapotára vonatkozó követelmények

A pataápolás és a patkolás magas színvonalú legyen. A szerszám kialakítása és lóra illeszkedése sem fájdalmat, sem sérülést nem okozhat a lónak.

d) Szállítás

A szállítás során a lovat védeni kell a sérüléstől és más egészségügyi kockázatoktól. A szállító jármű biztonságos, jól szellőző, megfelelő minőségű legyen. Rendszeres fertőtlenítése elengedhetetlen. Csak jogosult személy vezetheti. A szállítójárművön mindig legyen lóhoz értő személy.

e) Utazás

Minden utazást alaposan meg kell tervezni, a lovaknak rendszeres pihenőt, és a FEI irányelveknek megfelelő minőségű takarmányt és vizet kell biztosítani.

2. Versenyzésre való alkalmasság:

a) Versenyzésre való alkalmasság és képesség

Csak versenyzésre alkalmas és képes lovak és versenyzők versenyezhetnek. A lovaknak megfelelő pihenési időt kell biztosítani az edzések és a versenyszámok között. A lónak az utazást követően is pihenést kell biztosítani.

b) Egészségi állapot

A versenyzésre nem alkalmas ló nem versenyezhet, illetve a versenyzést nem folytathatja. Kétes esetekben állatorvosi vélemény szükséges.

c) Dopping és gyógyszeres kezelés

A doppingerek vagy a ló nem engedélyezett gyógyszeres kezelése komoly ló jóléti kérdést vet fel, és nem tolerálható. Bármilyen állatorvosi kezelést követően a versenyzést megelőzően a lónak megfelelő időt kell hagyni a felépülésre.

d) Sebészeti beavatkozások

A versenyző ló jólétét, illetve más lovak és/vagy versenyzők biztonságát veszélyeztető sebészeti beavatkozások elvégzése tilos.

e) Vemhes/nem régen ellett kancák

A negyedik hónapot meghaladóan vemhes kancák és a csikós kancák nem versenyezhetnek.

f) A segítségek helytelen használata

A lóval szembeni durva bánásmód – függetlenül attól, hogy azt természetes lovas segítséggel vagy mesterséges segítséggel (pl. pálca, ostor, sarkantyú stb.) okozták-e – nem tolerálható.

3. A versenyek nem lehetnek a ló jólétének a kárára:

a) Versenypályák

A lovak edzése és versenyeztetése csak megfelelő minőségű, biztonságos talajfelszínű pályán lehetséges. Minden akadályt és versenyfeltételt a ló biztonságát előtérbe helyezve kell megtervezni.

b) Talajfelszín

Minden olyan talajfelszínt, ahol a ló jár, edz, vagy versenyez, olyanra kell tervezni, és olyan állapotban kell fenntartani, ami csökkenti az esetlegesen sérülést okozó tényezőket.

c) Szélsőséges időjárási viszonyok

A ló jólétét és biztonságát veszélyeztető szélsőséges időjárási viszonyok esetén nem lehet versenyszámot lebonyolítani. Intézkedéseket kell eszközölni a lovak versenyzést követő hűtésére (feltételek és eszközök).

d) Istállózás

A box a ló típusának és természetének megfelelő nagyságú, biztonságos, tiszta, kényelmes, jól szellőző legyen. A lovak lemosására alkalmas hely és víz mindig álljon rendelkezésre.

4. A lóval szembeni emberséges bánásmód:

a) Állatorvosi kezelés

Minden versenyen legyen állatorvos. Ha a ló megsérül vagy kimerül a verseny során, akkor a versenyzőnek abba kell hagyni a versenyzést, és a lovat az állatorvosnak meg kell vizsgálnia.

b) Állatorvosi ellátást nyújtó intézmények

Szükség esetén a lovat a legközelebbi állatorvosi ellátást nyújtó intézménybe kell szállítani további vizsgálatok és kezelések elvégzése érdekében. A sérült ló állapotát a szállítást megelőzően stabilizálni kell.

c) Versenysérülések

A versenyszámok során szerzett sérülésekre oda kell figyelni a vonatkozó szakági előírásoknak megfelelően. A talajfelszínt, a versenyszámok gyakoriságát és a további veszélyforrásokat alaposan meg kell vizsgálni, azokat a sérülések minimalizálása irányába kell alakítani.

d) Eutanázia

Ha a ló eutanáziát indokló komoly sérüléseket szenvedett, akkor a lehető leghamarabb szenvedésének megszüntetése érdekében az állatorvosnak el kell altatnia.

e) A versenyzés feladása

A verseny feladását követően is rokonszenvesen és emberségesen kell viselkedni a lóval.

5. Képzés:

A FEI minden lovassportban tevékenykedő személyt arra ösztökél, hogy szakterületén a legmagasabb képesítést szerezze meg.

A ló jólétére vonatkozó FEI Magaviseleti Kódex időről időre változhat, azzal kapcsolatban minden felvetést szívesen fogadunk. Különösen nagy figyelmet fordítunk az új kutatási eredményekre. A FEI támogatja a ló jólétére irányuló tanulmányok elkészítését.

I. FEJEZET ÁLTALÁNOS RENDELKEZÉSEK

900. szabály Nemzetközi szabályok

1. A szabályok célja a nemzetközi fogathajtó és parafogathajtó versenyek lehetőségeihez mért szabványosítása, így azok tisztességes, egyenlő versenyfeltételek mellett történő lebonyolítása.
2. A fogathajtó és parafogathajtó verseny az első állatorvosi szemlét megelőző egy órával kezdődik és a végeredmény kihirdetését követő fél órával ér véget.
3. Eljárási Időszak – Helyszíni előkészületi időszak
Az Eljárási Időszak az Első Állatorvosi Szemlét megelőző 1 (egy) órával kezdődik és a végeredmény közzétételét követő 30 (harminc) percig tart (Általános Szabályzat. A melléklet).

A Helyszíni Előkészületi Időszak az istállóterület megnyitásától az Első Állatorvosi Szemlét megelőző 1 (egy) óráig tart, vagy, ha a verseny az Első Állatorvosi Szemle lebonyolítása előtt kezdődik, akkor a verseny első versenyszámának megkezdését megelőző 1 (egy) óráig.

A Helyszíni Előkészületi Időszak alatt a Felelős Személyt, a Tulajdonost és egyéb Segítő Személyeket az istálló menedzser, az FEI Stewardok és/vagy az FEI Állatorvosok felügyelik. Bármely olyan Felelős Személy, Tulajdonos és egyéb Segítő Személy, aki megsérti az FEI szabályzatban foglaltak bármely pontját és/vagy nem tesz eleget a releváns FEI Hivatalos Személy utasításainak a Helyszíni Előkészületi Időszak alatt, az szankcionálható. Ezen szankciót a Fő Steward, a Versenybíróság Elnöke vagy a Technikai Kiküldött (amennyiben alkalmazható) szabja ki az eljárási időszak megkezdésével.

II. FEJEZET A VERSENYEK SZERKEZETE

901. szabály Kategóriák és szintek

1. **Szerkezeti felosztás**
Az alábbi kategóriák bármelyike, illetve mindegyike rendezhető ugyanazon a versenyen, de kategóriánként kell eredményt hirdetni.
Ló: egyesfogat (H1), kettesfogat (H2) és négyesfogat (H4)
Póni: egyesfogat (P1), kettesfogat (P2) és négyesfogat (P4)
2. **Kategóriák**
Szenior: CAI1*, CAI2*, CAI3*, CAIO4*
25 éves kor alatt: CAIU25-1*, CAIU25-2*
Junior: CAIJ1*, CAIJ2*
Gyermek: CAICh1*, CAICh2*
Parafogathajtás: CPEAI1*, CPEAI2*
Fiatal Lovak: CAIYH1
3. **Nehézségi szint**
A nehézségi szinteket progresszív csillagos minősítési rendszer határozza meg. A rendszer legalsó szintjét egy csillag (1*), legmagasabb szintjét négy csillag (4*) jelöli. A szenior versenyzőknek a 913.2. szabályban rögzítettek szerint sikeresen kell teljesíteniük a FEI versenyeket a csillagos minősítési rendszerben való előrelépéshez.

Az Általános Szabályzatnak megfelelően a következő versenyek sorolandóak a „CIM” -es, azaz alacsony szintű versenyek közé: CAI1*, CAI2*, CAI U25, J, Ch, YH. Minden más CI verseny magasabb szintű.

Egy alacsonyabb és egy magasabb szintű kategória egyidejűleg rendezhető ugyanazon a versenyen.

4. **CAI1*:** 1 vagy 2 nap alatt lebonyolítható verseny

4.1. Az alábbi formátumban rendezhető:

1. formátum	vagy	2. formátum	vagy	3. formátum	vagy	4. formátum ¹
1. nap: díjhajtás		1. nap: díjhajtás vagy akadályhajtás		1. nap: díjhajtás és akadályhajtás		1. nap: kombinált marathonhajtás
2. nap: akadályhajtás		2. nap: kombinált maraton vagy akadályhajtás				

¹rendezhető fedeles lovardában

4.2. pénzdíj: lehetséges

4.3. 1*, 2* és 3*-os versenyzők számára nyitott

5. **CAI2*:** 2 vagy 3 nap alatt lebonyolítható verseny

5.1. Az alábbi formátumban rendezhető:

1. formátum	2. formátum	3. formátum	4. formátum
1. nap: díjhajtás	1. nap: díjhajtás	1. nap: díj- és akadályhajtás	1. nap: kombinált maraton
2. nap: marathonhajtás	2. nap: akadályhajtás	2. nap: marathonhajtás	2. nap: kombinált maraton
3. nap: akadályhajtás	3. nap: marathonhajtás		

5.2. pénzdíj: lehetséges / 5.3. 2*-os és 3*-os versenyzők számára nyitott

6. **CAI3* és CAIO4*:** 3 nap alatt kell lebonyolítani / kivétel: FEI Fedeles Világkupa forduló

6.1. Az alábbi formátumban rendezhető:

1. formátum	2. formátum	3. Fedeles Világkupa
1. nap: díjhajtás	1. nap: díjhajtás	1. nap: 1. versenyszám
2. nap: marathonhajtás	2. nap: akadályhajtás	2. nap: 2. versenyszám
3. nap: akadályhajtás	3. nap: marathonhajtás	

6.2. pénzdíj: szükséges

6.3. 3*-os versenyzők számára nyitott.

6.4. A FEI Világkupa Minősítő versenyekre, mint ahogyan az a FEI Fogathajtó Világkupa Versenyek Szabályzatában meghatározásra került, az alábbi követelmények vonatkoznak:

a, A FEI Világkupa Minősítő versenyek rendezésére való jelentkezés határideje az adott év március 1. A határidő után beérkezett jelentkezéseket nem fogadják el.

b, A négyesfogat kategória minimális összdíjazása el kell érje a 8500 euró összeget, melyből a legmagasabb pénzdíjat az összetett eredményért osztják ki.

c, A versenypálya mellett megfelelő melegítő pálya kell, hogy rendelkezésre álljon, melynek ugyanolyan méretekkel kell rendelkeznie.

d, A Versenybírószám tagjainak többsége külföldi kell, hogy legyen.

e, Az indulási sorrendet kézi sorsolással kell eldönteni a Versenybírószám elnökének jelenlétében, a sorsolás a versenyzők számára nyitott.

f, Az akkreditálandó segédhajtók száma 4.

7. Bajnokságok

Az alábbi egyéni és csapatbajnokságok léteznek (lásd az Általános Szabályzat D mellékletét):

FEI Lovas Világtjátékok (Négyesfogathajtó)

FEI Négyesfogathajtó Világbajnokság Lovak számára / CH-M-A4

FEI Kettesfogathajtó Világbajnokság Lovak számára / CH-M-A2

FEI Egyesfogathajtó Világbajnokság Lovak számára / CH-M-A1

FEI Fogathajtó Világbajnokság Pónik számára / CH-M-A-P1,2,4

FEI Négyesfogathajtó Kontinens Bajnokság Lovak számára / CH-EU-A4

FEI Ifjúsági Kontinentális Bajnokság / CH-EU-A Youth

FEI Parafogathajtó Világbajnokság Egyesfogatok számára / CH-M-PEA1

FEI Fogathajtó Világbajnokság Fiatall Lovak számára / CH-M-A1 YH

A Bajnokságokon az alábbi versenyformátumot kell alkalmazni:

1. nap: díjhajtás
2. nap: maratonhajtás
3. nap: akadályhajtás

pénzdíj: szükséges (kivételt képez az Ifjúsági és a Fiatall Lovak számára rendezett Bajnokság, ahol a pénzdíj lehetséges)

8. Szervezés

A FEI felkéri a nemzeti szövetségeket, hogy páros években CH-M-A4, CH-M-A1 és CH-EU- A Youth versenyeket, páratlan években pedig CH-M-A P1, 2, 4 és CH-M-A2 versenyeket rendezzenek. Ugyanabban az évben és ugyanabban a kategóriában (szerkezeti felosztás) nem lehet Világbajnokság és Kontinens Bajnokság. CH-M-A1 YH verseny minden évben, míg CH-M-PEA1 minden páros évben rendezhető. Lásd az Általános Szabályzat D mellékletét.

9. További versenyek

A Bajnokságoktól és a CAIO versenyek kategóriájától (szerkezeti felosztás) eltérő kategóriában CAI versenyek rendezhetők. Ezekre a versenyekre is érvényesülnie kell jelen szabályzat előírásainak.

10. A kategóriák és a versenyszámok összefoglaló táblázata

kategória		nemzeti csapatok	díjhajtás	maratonhajtás	akadályhajtás	kombinált maratonhajtás
Bajnokságok	Magasabb szint (CI)	igen	igen	igen	igen	nem
CAIO4*		igen	igen	igen	igen	nem
CAI3*		nem	igen	igen	igen	nem
CAI2*	Alacsonyabb szint (CIM)	nem	igen	igen	igen	igen
CAI1*		nem	igen	nem	igen	igen
CAI1*fedeles		nem	nem	nem	nem	igen

11. Az új eredményértékelési rendszer kipróbálása

~~11.1. — 2022. január elsejétől a FEI alkalmazhat egy új eredményszámítási rendszert, az illetékes Szervező Bizottsággal előzetes megállapodást kötve, próba jelleggel, előre kiválasztott CAI1*, CAI2*, CAI3* os versenyeken (kivétel a FEI Világkupa minősítők). Amennyiben egy verseny az új eredményszámítás próbahelyszínékként kiválasztásra kerül, úgy a versenykiírásnak egyértelműen tartalmaznia kell, hogy az új eredményszámítási módszert fogják a versenyen alkalmazni.~~

~~11.2. Az új eredményszámítás részleteit / magyarázatát az inside.fei.org honlap Driving (fogathajtás) menüpontja alatt közzéteszik. A FEI, a FEI Fogathajtó Szakbizottságával egyeztetve, időről időre rendszeres időközönként felülvizsgálhatja az új eredményszámítási rendszert, és bármi nemű változtatást közzétesz a honlap Driving (fogathajtás) menüpontja alatt.~~

~~Amennyiben a FEI Fogathajtó Szakbizottsága és a FEI úgy dönt, hogy az új eredményszámítási rendszer kipróbálása sikeresnek bizonyult, akkor javasolni fogják a felvételét a 2023-as 2024-es FEI Fogathajtó Szabályzatba.~~

III. FEJEZET HELYEZÉSI SORREND MEGÁLLAPÍTÁSA

902. szabály Versenyszám

1. A versenyszám végén a hajtó a versenyszámban kapott hibapontjai alapján kerül értékelésre.
2. Minden versenyszámban a legkevesebb hibaponttal rendelkező hajtó végez az élen.
3. A hibapontokat két tizedesjegy pontossággal kell számítani.

903. szabály Verseny

1. A végső egyéni eredmény a versenyszámokban kapott hibapontok összegzéséből adódik. A verseny győztese a legkevesebb hibaponttal rendelkező versenyző.
2. Bármely versenyszámban kizárt, diszkvalifikált, illetve feladta vagy visszalépett versenyzőnek nem lehet végeredménye. Az ilyen versenyzőket csak Kizárt (E), Diszkvalifikált (D), Feladta (R), vagy Visszalépett (W) megjegyzéssel feltüntetve lehet felsorolni az eredménylapon.

904. szabály Pontegyezőség

1. A három versenyszám hibapontjainak összeadását követő pontegyezőség esetén a maratonhajtásban kevesebb hibaponttal rendelkező versenyző megelőzi versenytársait. Ha még ebben az esetben is pontegyezőség van, akkor a díjhajtásban kevesebb hibaponttal rendelkező versenyző kerül előbbre a helyezésben.

905. szabály Csathelyezés Bajnokságokon és CAIO versenyeken

1. Minden nemzeti csapatban a versenyszámokat a legkisebb hibaponttal teljesítő két versenyző hibapontjai adódnak össze. Csak a mindhárom versenyszámot teljesítő csapattagok hibapontjai számíthatók be a végső csapateredménybe.

906. szabály Csathelyezés Póni Bajnokságokon

1. A csathelyezések kiszámításakor a versenyszámonként legjobban teljesítő (legalacsonyabb pontszámú) póni egyes-, kettes- és négyesfogathajtó versenyző eredményét adják össze. Csak a három versenyszámot kizárás nélkül teljesítő csapattagok hibapontjai számítanak a végső csapateredménybe.

907. szabály Csathelyezés Korosztályos Bajnokságokon

1. A csathelyezések a versenyszámonként és korcsoportonként legkevesebb hibapontot szerzett versenyzők pontjainak összeadásából adódnak. Csak a három versenyszámot kizárás nélkül teljesítő csapattagok hibapontjai számíthatóak be a végső csapateredménybe.

908. szabály Lónév

1. A versenyben szereplő lovak nevét (beleértve a tartalék ló nevét is) minden eredménylapon fel kell tüntetni.

909. szabály Óvás és fellebbezés

Óvás: lásd az Általános Szabályzatban

Fellebbezés: lásd az Általános

Szabályzatban

910. szabály Hivatalos eredmény

1. Az eredmény a Versenybíróság elnökének aláírásával, az aláírás időpontjától, illetve a versenyirodánál kihelyezett hivatalos hirdetőtáblára való kifüggesztéstől kezdve válik hivatalossá. Lásd az Általános Szabályzatban.

911. szabály Általános tudnivalók

1. Hibapontok

A verseny egészére, illetve a versenyszámokra vonatkozó szabályok betartatása a Versenybíróság feladata. Ha adott szabály máshogyan nem rendelkezik, akkor a szabályokat megszegő versenyzők kizárással vagy diszkvalifikálással büntetendők.

2. **(A) Sárga lap**

A lóval való visszaélés bármilyen formáját, illetve a verseny hivatalos személyeivel, vagy a versennyel egyéb kapcsolatban álló féllel szembeni tisztességtelen magatartást, a Fogathajtó Szabályzatban foglaltak megtagadását a Helyszíni Előkészületi Időszak és az Eljárási Időszak során a Versenybírószak elnöke, **vagy a Technikai Kiküldött**, és **vagy** a FEI Fő steward sárga lapos figyelmeztetéssel büntetheti, így a büntetésnek azt a formáját választja, hogy a jogi rendszerben nyomom követhetővé válik a hajtó elfogadhatatlan viselkedése.

(B) Feljegyzett Fogathajtó Figyelmeztetés

Feljegyzett Fogathajtó Figyelmeztetést kaphat az a Felelős Személy a Helyszíni Előkészületi Időszak és az Eljárási Időszak során a Versenybírószak elnökétől, vagy a Fő stewardtól, vagy a Technikai Kiküldöttől az alábbi szabályszegés(ek)ért:

- a) Irányítás elvesztése a fogat felett, a ló(lovak)/póni(k) egyértelműen nem reagálnak a versenyző visszafogására és hajtói segítségére
- b) Súlyos reakcióhiány a ló(lovak)/póni(k), vagy a versenyző részéről
- c) A közönség veszélyeztetése bármilyen formában, pl. az útvonal elhagyása
- d) Az előzést végrehajtó versenyző szándékos akadályozása és/vagy a hivatalos személyektől kapott utasítások be nem tartása, ezzel veszélyeztetve egy másik versenyzőt

A Feljegyzett Fogathajtó Figyelmeztetés mellett, a Versenybírószak elnöke a versenyzőt kizárással büntetheti a 911. 10. szabálynak megfelelően.

A Feljegyzett Fogathajtó Figyelmeztetés kiosztása előtt a Versenybírószak elnökének, a Fő stewardnak, vagy a Technikai Kiküldöttnek kötelessége meghallgatni a versenyzőt, ha rendelkezésre áll. A versenyzőnek bármikor jogában áll a hivatalos személyeket felkeresni a Feljegyzett Fogathajtó Figyelmeztetéssel kapcsolatos magyarázatért.

Amennyiben ésszerű erőfeszítéseket követően a versenyzőt az Eljárási Időszak során nem lehet értesíteni a Feljegyzett Fogathajtó Figyelmeztetés megkapásáról, a versenyzőt a versenyt követő tizennégy (14) napon belül írásban kell értesíteni.

A Feljegyzett Fogathajtó Figyelmeztetéseket az FEI honlapján rögzítik és teszik közzé. Amennyiben ugyan azon Felelős Személy három (3) vagy több Feljegyzett Fogathajtó Figyelmeztetést kap egy vagy más versenyen egy (1) éven (12 hónapon) belül az első megkapott Feljegyzett Fogathajtó Figyelmeztetést követően, bármilyen szabályszegésért, a Felelős Személy automatikusan eltiltásra kerül két (2) hónapra az FEI Főtktár által, vagy a nevében kiküldött értesítést követően. Az eltiltás kezdő időpontját az FEI Alapszabálynak megfelelően kell meghatározni és megerősíteni a kiértesítésben.

3. **Diszkvalifikálás (D)**

- 3.1 A verseny során bizonyos szabályok megsértéséért a ló és a versenyző is diszkvalifikálható a versenyből. A diszkvalifikált versenyző, illetve ló az adott versenyen nem folytathatja a versenyzést, és nem nyerhet díjat. Amennyiben a Külföldi bíró a FEI-nek jelentést tett a diszkvalifikálást eredményező esetről, vagy sárga lapos figyelmeztetésre került sor, a szabályt megszegő versenyző nemzeti szövetsége vagy a FEI fegyelmi eljárást indíthat.

4. **Kizárás (E)**

- 4.1 A versenyszámokra vonatkozó bizonyos szabályok megszegéséért a hajtó kizárással büntethető.
- 4.2 Egy versenyszámban kizárt versenyző jogosult a következő versenyszámban indulni.

5. **Feladta (R)**

- 5.1 Az a versenyző, aki bármilyen okból kifolyólag nem kívánja folytatni a versenyszámot, dönthet

úgy, hogy feladja azt. A versenyszámot feladott versenyző indulhat a következő versenyszám(ok)ban.

6. **Visszalépett (W)**

6.1 Egy versenyző akkor tekinthető visszalépettnak, ha bármilyen okból kifolyólag, nem indult el egy versenyszámban. Miután egy hajtó visszalépett, nem vehet részt a további versenyszámokban az adott fogatával.

7. **Sánta, illetve versenyzésre nem megfelelő állapotú ló**

7.1 Ha a lovat sántának, vagy a versenyzésre nem megfelelő állapotúnak ítéli meg

- díjhajtás során a Versenybíróság elnöke, akkor a lovat diszkvalifikálni kell, a versenyzőt pedig ki kell zárni. (A ló nem vehet részt a többi versenyszámban.)
- maraton- és akadályhajtás során a Versenybíróság bármely tagja, akkor a lovat és a hajtót is ki kell zárni a versenyszámból.

8. **Helyezési sorrend és pénzdíj**

8.1 Csak a versenyszámokat feladás és kizárás nélkül teljesítő hajtók helyezhetők a versenyszámokban, illetve az összetett versenyben.

Csak a versenyszámokat diszkvalifikálás, kizárás és feladás nélkül teljesítő hajtók kaphatnak pénznyereményt. Azon versenyzőnek, akit bármelyik versenyszámban diszkvalifikáltak, nem adható pénznyeremény.

9. **Ló jólét**

9.1 **A versenybíróság elnöke (vagy az ő távollétében, a versenybíróság elnöke által kijelölt alapzsűri tag) saját belátása szerint csengethet (díj- és akadályhajtásban) vagy megállíthatja a versenyzőt (maratonhajtás során), hogy kizárja a versenyből, ha megítélése szerint a ló jólét elveivel szembe megy. Ezen döntés végleges és ellene irányuló fellebbezésnek helye nincs.**

IV. FEJEZET VERSENYZÉSI JOGOSULTSÁG (a hajtók életkora – versenyzési lehetőségek)

912. szabály Minimum életkor – versenyzők és segédhajtók

1. Szenior kategóriák:

Kategória	Versenyző min. életkora
Ló négyesfogat	18 év
Ló kettesfogat	16 év
Ló egyesfogat	14 év
Pónifogat	14 év

2. 25 év alatti (U25) kategóriák:

Kategória	Hajtó korosztályok
Ló négyesfogat	18-25 év
Ló kettesfogat	16-25 év
Ló egyesfogat	16-25 év
Pónifogat	16-25 év

3. Junior kategóriák:

Kategória	Hajtó korosztályok
Ló kettesfogat	16–18 év
Ló egyesfogat	14–18 év
Pónifogat	14–18 év

4. Gyerek kategória:

Kategória	Hajtó korosztály
Póni egyesfogat	12–14 év

5. Életkor:

Az életkor annak a naptári évnek a kezdetétől számít és **annak az évnek a végéig tart**, amelyben a hajtó, illetve a segédhajtó betölti a követelményként megfogalmazott minimális életkort.

6. Segédhajtók:

- 6.1 A díj-, maraton- vagy akadályhajtás versenyszám során, a fogaton tartózkodó segédhajtók „résztvevő segítő személynek” tekintendők.

- 6.2 Az összes kategóriára vonatkozó szabály:
 - A 18 év alatti hajtók csak 18 éves vagy annál idősebb segédhajtókkal versenyezhetnek.
 - A 18 éves vagy annál idősebb hajtók 14 éves vagy annál idősebb segédhajtókkal versenyezhetnek.
- 6.2.1 Minden hajtónak kötelező bejelentenie a versenyirodán, legkésőbb a versenyszám (díjhajtás, maratonhajtás, akadályhajtás) megkezdése előtt fél órával, hogy ki/kik a „résztevő segítő személy(ek)” a fogaton.
- 6.3 Gyerek kategóriára vonatkozó szabály:
 A segédhajtó legalább 18 éves legyen. A nemzeti szövetség felelőssége, hogy a segédhajtóként versenyző személy elegendő fogathajtó tudással rendelkezzen.
- 6.4 Parafogathajtók:
 A segédhajtó legalább 18 éves legyen. A nemzeti szövetség felelőssége, hogy a segédhajtóként versenyző személy elegendő fogathajtó tudással rendelkezzen.
- 6.5 Általános rendelkezés:
 A fenti szabályok bármelyikének megsértése a hajtó diszkvalifikálásával jár.

913. szabály A versenyzésre vonatkozó minimális jogosultsági követelmények/Kvalifikációs követelmények

1. A csillagos minősítési rendszer minősülési feltételeit a FEI határozza meg, azok teljesülését a nemzeti szövetségek igazolják. A csillagos minősülési rendszerben való előrelépéshez a szenior hajtóknak az alábbiak szerint – sikeresen – kell teljesíteniük a FEI versenyeken.
2. A szenior hajtók csillagos minősülési rendszere követelményeinek teljesítése egész életre szól.

Kategória	Kvalifikációs követelmények
1*-os versenyzők	nincs minimális követelményszint
2*-os versenyzők	azon versenyzők, akik kizárás, feladás és diszkvalifikáció nélkül sikeresen teljesítettek két CAI1*-os különböző versenyt (1-es, 2-es /díjhajtással/ vagy 3-as formátum szerint), illetve, ennek alternatívájaként, sikeresen teljesítettek egy CAI-B versenyt (korábbi szabályok szerint) vagy három CAN versenyt díjhajtás, maratonhajtás, akadályhajtás versenyszámokkal.
3*-os versenyzők	azon versenyzők, akik kizárás, feladás és diszkvalifikáció nélkül sikeresen teljesítettek három CAI2*-os versenyt és/vagy CAI U25, J különböző versenyt és/vagy CH EU J/Ch EU U25 versenyt * (csak 1., 2., 3. formátum szerint), illetve ennek alternatívájaként, sikeresen teljesítettek egy CAI-A vagy három CAI-B versenyt az előző FEI Fogathajtó Szabálygyűjtemény rendelkezései értelmében rendezett versenyek.
Ifjúsági kategóriák	a gyermek, a junior és az U25 korcsoport számára nincs kvalifikációs követelmény.
Parafogathajtás	nincs kvalifikációs követelmény

* Pontosító megjegyzés: A félreértések elkerülése végett, mivel a CAI U25 és a CH EU U25 kategóriák váltották fel a CAI Y és CH EU Y kategóriákat, így a sikeresen teljesített CAI Y és CH EU Y versenyek sikeres teljesítésű CAI U25 és a CH EU U25 versenyeknek számítanak e cikkely vonatkozásában.

914. szabály Bajnokságok/Bajnokságokon való részvételi jogosultság

1. A Bajnokságok olyan versenyzők számára nyitottak, akik a FEI honlapján, a Fogathajtó Bajnokságok menüben közzétett követelményeket teljesítették.
2. Kvalifikációs eredmények CAIO4*, CAI3* és CAI3*-os Világkupa minősítő versenyen szerezhetők (lásd a 913. szabályt).
3. A Bajnokságon való indulási jogosultság megszerzéséhez ugyanabban a kategóriában kell minősülést szerezni, mint amiben a Bajnokságon indulni szeretne a versenyző.
4. A nemzeti lovas szövetségek felelőssége, hogy nevezett versenyzőik és lovaik megfeleljenek a világbajnokság kvalifikációs követelményének. A világbajnokságra való minősülést igazoló dokumentumot és a kvalifikációs versenyek eredményeit tartalmazó eredménylapot a névszerinti nevezéssel együtt a nemzeti lovas szövetségnek kell megküldeni a világbajnokságot rendező SzB részére. Csak ebben az esetben érvényes a nevezésük (lásd az Általános Szabályzatot).
5. A helytelen információt nyújtó nemzeti lovas szövetségeket jelentik a FEI Főtitkárának, hogy az alkalmazható szabályoknak megfelelő intézkedést hozzon.

915. szabály Hors Concours – Versenyen kívüli indulók

1. Nemzetközi versenyen egyetlen versenyző sem vehet részt versenyen kívüli indulóként.

916. szabály Nevezések

1. Általános elvek:

1.1 A versenyre nevezhető lovak létszámának összhangban kell lenni a versenykiírásban meghatározott létszámmal.

1.2 Négyesfogat kategóriában a versenyző öt (5) lovat nevezhet a végleges nevezéskor. A versenyszámokban bármelyik négygel (4) indulhat a véglegesen lenevezett öt közül.

1.3 Kettesfogat kategóriában a versenyző három (3) lovat nevezhet a végleges nevezéskor. A versenyszámokban bármelyik kettővel (2) indulhat a véglegesen lenevezett három közül.

1.4 Egyesfogat kategóriában a versenyző egy (1) lovat nevezhet a végleges nevezéskor. A versenyszámokban ezt az egyet köteles hajtani.

1.5 A nemzetközi versenyekre a versenyzőket a nemzeti szövetségen keresztül kell meghívni és nevezni. A nemzeti szövetségek által kijelölt versenyzőket a verseny SzB-ának el kell fogadni. A SzB csak a nemzeti szövetségektől érkező nevezéseket fogadhatja el.

1.6 A versenyzők és lovaik nevezésének tartalmaznia kell a nevet, FEI regisztrációs számot (FEI ID), és adott esetben a minősülést is.

1.7 A versenyen a versenyző bármelyik vagy összes lovát visszaléptetheti a versenyzéstől, de a SzB és a Versenybíróság engedélye nélkül nem hozhat korábban nem nevezett lovat a versenyre.

1.8 Ha a nemzeti szövetség véglegesen nevezett csapata vagy egyéni versenyzői megfelelő indok hiányában maradnak távol a versenyről, akkor az esetet a Külföldi bírónak/Technikai kiküldöttnek jelentenie kell a FEI Főtitkára felé, aki az ügyet a FEI Törvényszéknek továbbítja. A versennyel egy időben másik helyszínen rendezett versenyben való részvétel nem jelent megfelelő indokot az adott versenyről való távolmaradásra vonatkozóan.

1.9 Egy nemzeti szövetség ugyanazt a versenyző – ló kombinációt nem nevezheti véglegesen több versenyre. A szabály megszegése esetén az adott versenyző – ló kombináció diszkvalifikálásra kerül azon a versenyen, amelyen elindul.

1.10 A végleges nevezési határidőt követő visszalépés vagy a versenytől való távolmaradás esetén a SzB-nak okozott pénzügyi veszteséget (pl. istállózási költség, hotel költség) meg kell téríteni.

2. FEI Bajnokságokra és Világjátékokra történő nevezés

2.1 Nevezés Bajnokságokra: FEI Bajnokságokra és a FEI Lovas Világjátékokra történő nevezésnek összhangban kell lennie a FEI Általános Szabályzatában megfogalmazott 116.2-es szabállyal.

2.2 FEI Bajnokságokra a nemzeti szövetségek csak olyan versenyzőket nevezhetnek, akik a FEI Fogathajtó Szakbizottsága által meghatározott követelményeknek megfelelnek, vagyis minősültek az indulásra.

2.3 FEI Bajnokságokon a SzB semmilyen körülmények között nem korlátozhatja a nevezhető versenyzők, illetve csapatok létszámát.

2.4 Amennyiben egy nemzeti szövetség a név szerinti nevezési listán szereplő versenyzők és/vagy lovak létszámánál többet küld a versenyre, a SzB nem köteles azokat elszállásolni, és engedélyezni a versenyben való indulásukat.

2.5 Amennyiben a nemzeti szövetség a név szerinti nevezési listán csapatot nevezett, de később úgy látja, hogy nem tud csapatot delegálni, azonnal tájékoztatnia kell erről a SzB-ot.

2.6 A SzB minden egyes versenyző/ló vagy csapat után kiszabhat egy ésszerű díjat nevezési díjként a Bajnokságok esetében, feltéve, hogy ezen díjtételt a versenykiírás tartalmazza.

3. CAI és CAIO versenyekre történő nevezés

3.1 CAI és CAIO versenyekre történő végleges nevezéseket legkésőbb négy (4) nappal a verseny megkezdése előtt le kell zárni, így alakul ki a versenyen résztvevő versenyzők – lovak végleges listája. Versenyző és/vagy ló cseréje csak ezen szabályzatban foglaltak betartása mellett lehetséges.

3.2 Meghívások: CAI2* vagy afölötti verseny esetén, a meghívott nemzeti szövetségek számát ki kell terjeszteni minimum négyre, a versenyzők számát pedig minimum kettő / nemzetre.

3.3 A nemzeti szövetségek meghívása: CAIO versenyek esetén a nemzeti szövetségek meghívása a SzB által történik. A FEI-nek joga van kijelölni a külföldi csapatok közül egyet, melyet a SzB-nak meg kell hívnia.

3.4 Egyéni indulók meghívása: CAIO versenyek esetén a SzB-nak joga van legfeljebb négy egyéni indulót meghívni négy különböző nemzetből, nemzetenként nem több, mint egy versenyzőt.

917. szabály Versenykiírás

1. A FEI által jóváhagyott és a CAI verseny SzB-a által közzétett versenykiírásnak nem kell ismételnie az Általános- és a Fogathajtó Szabályzatot. A versenykiírás a versenyzők, a hivatalos személyek, és a versennyel kapcsolatos egyéb személyek részletes informálását szolgálja.

918. szabály CAI versenyekre történő nevezés

1. A CAI versenyek elsődlegesen az egyéni indulók számára rendezett versenyek, a nevezések tekintetében sem indulók, -, sem a nemzetek létszámára nincs korlátozás.
2. CAI1* és 2* (az Általános Szabályzat értelmében kisebb kategóriás versenyek) versenyekre a versenyt rendező országban élő külföldi versenyzőket az Általános Szabályzat 119.6.1 szabálya értelmében a versenyt rendező ország nemzeti szövetsége nevezi.

919. szabály Bajnokságokra és CAIO versenyekre történő nevezés

1. A Bajnokságok és a CAIO versenyek a nemzeti csapatok számára nyitott. A nemzeti csapat három ugyanolyan nemzetű versenyzőből áll. Ha egy nemzet csak két versenyzőt tud indítani, azokat csapatként kell nevezni. Egyetlen versenyző nevezését egyéni indulóként kell kezelni.
2. A Pónik számára kiírt Bajnokságokra vonatkozó rendelkezéseket lásd a 906. és 923. szabályban.
3. Fiatal Lovak számára rendezett Világbajnokságok vonatkozásában a FEI honlapjának Fogathajtó Szabályzatok menüpontjában található szabályzata az irányadó.

920. szabály Lovak számára rendezett négyesfogathajtó világ- és kontinens bajnokságra történő nevezés

1. Nemzeti szövetségenként a név szerinti nevezési listán legfeljebb 6 négyesfogathajtó, hajtónként legfeljebb 10 lóval; a végleges nevezési listán legfeljebb 3 négyesfogathajtó, hajtónként legfeljebb 5 lóval nevezhető.
2. Amennyiben a nemzeti szövetség csak két versenyzőt tud küldeni, akkor őket csapatként kell nevezni.
3. A nemzeti szövetség a hajtókon túlmenően egy szövetségi kapitányt és egy állatorvost küldhet; őket a versenyzőkkel megegyező privilégiumok illetik meg.
4. Ha a nemzeti szövetség nem tud csapatot küldeni, a 919. szabály értelmében egyéni indulóként nevezhet egy versenyzőt.

921. szabály Lovak számára rendezett kettesfogathajtó világbajnokságra történő nevezés

1. Nemzeti szövetségenként a név szerinti nevezési listán legfeljebb 6 kettesfogathajtó, hajtónként legfeljebb 6 lóval; a végleges nevezési listán legfeljebb 3 kettesfogathajtó, hajtónként legfeljebb 3 lóval nevezhető.
2. Amennyiben a nemzeti szövetség csak két versenyzőt tud küldeni, akkor őket csapatként kell nevezni.
3. A nemzeti szövetség a hajtókon túlmenően egy szövetségi kapitányt és egy állatorvost küldhet; őket a versenyzőkkel megegyező privilégiumok illetik meg.
4. Ha a nemzeti szövetség nem tud csapatot küldeni, a 919. szabály értelmében egyéni indulóként nevezhet egy versenyzőt.

922. szabály Lovak számára rendezett egyesfogathajtó világbajnokságra történő nevezés

1. Nemzeti szövetségenként a név szerinti nevezési listán legfeljebb 6 egyesfogathajtó, hajtónként legfeljebb 2 lóval; a végleges nevezési listán legfeljebb 3 egyesfogathajtó, hajtónként legfeljebb 1 lóval nevezhető.
2. Amennyiben a nemzeti szövetség csak két versenyzőt tud küldeni, akkor őket csapatként kell nevezni.
3. A nemzeti szövetség a hajtókon túlmenően egy szövetségi kapitányt és egy állatorvost küldhet; őket a versenyzőkkel megegyező privilégiumok illetik meg.
4. Ha a nemzeti szövetség nem tud csapatot küldeni, a 919. szabály értelmében egyéni indulóként nevezhet egy versenyzőt.
5. Csapatonként egy tartalék ló nevezhető a név szerinti nevezési listáról. A tartalék lovat hajtó versenyző eredménye beleszámít az egyéni- és a csapat eredménybe is. A tartalék ló versenyben való szerepeltetéséről csak egyszer lehet dönteni, a díjhajtás versenyszámának megkezdése előtt nem később, mint egy órával, és a cseréről írásban kell tájékoztatni a rendezőt.

923. szabály Pónik számára rendezett fogathajtó világbajnokságra történő nevezés

1. Egy nemzeti csapat egy vagy két egyes-, egy vagy két kettes- és egy vagy két négyesfogathajtóból állhat. Egy nemzet legfeljebb hat hajtót nevezhet.
- ~~2. Az a nemzeti szövetség, amely nem tud csapatot kiállítani, kategóriánként legfeljebb két hajtót küldhet.~~
- 2. Nemzeti szövetségek, akik nem tudnak csapatot kiállítani, lásd 927-es szabály.**
3. Az egyesfogat kategóriában egy tartalék póni nevezhető. A tartalék pónit hajtó versenyző eredménye beleszámít az egyéni- és a csapat eredménybe is. A tartalék póni versenyben szerepeltetéséről csak egyszer lehet dönteni, a díjhajtás versenyszámának megkezdése előtt nem később, mint egy órával, és a cseréről írásban kell tájékoztatni a rendezőt.
4. A nemzeti szövetség a hajtókon túlmenően egy szövetségi kapitányt és egy állatorvost küldhet; őket a versenyzőkkel megegyező privilégiumok illetik meg.

924. szabály Korosztályos fogathajtó bajnokságokra történő nevezés

1. A nemzeti csapat legalább egy gyerek-, egy junior- és egy fiatal hajtó versenyzőből áll. A csapatba minden nemzet legfeljebb hat hajtót nevezhet, maximum kettőt korosztályonként. ~~Amennyiben a nemzeti szövetség nem tud csapatot küldeni, összesen négy egyéni indulót nevezhet, maximum kettőt korosztályonként.~~
- 2. Nemzeti szövetségek, akik nem tudnak csapatot kiállítani, lásd 927-es szabály.**
3. Az egyesfogat kategóriában egy tartalék póni/ló nevezhető. A tartalék pónit/lovat hajtó versenyző eredménye beleszámít az egyéni- és a csapat eredménybe is. A tartalék póni/ló versenyben szerepeltetéséről csak egyszer lehet dönteni, a díjhajtás versenyszámának megkezdése előtt nem később, mint egy órával, és a cseréről írásban kell tájékoztatni a rendezőt.
4. A nemzeti szövetség a hajtókon túlmenően egy szövetségi kapitányt és egy állatorvost küldhet; őket a versenyzőkkel megegyező privilégiumok illetik meg.

925. szabály Egyes parafofoghajtó világbajnokságra történő nevezés

1. Nemzeti szövetségenként a név szerinti nevezési listán legfeljebb 6 egyes parafofoghajtó, hajtónként legfeljebb 2 lóval; a végleges nevezési listán legfeljebb 3 egyes parafofoghajtó, hajtónként legfeljebb 1 lóval nevezhető.
2. A csapatnak legalább egy I. szintű versenyzőt kell tartalmaznia. A csapat egyetlen más szintről sem tartalmazhat kettőnél több versenyzőt.
3. Amennyiben a nemzeti szövetség csak két parafofoghajtót tud küldeni, akkor őket csapatként kell nevezni.
4. A nemzeti szövetség a hajtókon túlmenően egy szövetségi kapitányt és egy állatorvost küldhet; őket a parafofoghajtókkal megegyező privilégiumok illetik meg.
5. Ha a nemzeti szövetség nem tud csapatot küldeni, a 919. szabály értelmében egyéni indulóként nevezhet egy parafofoghajtót.
6. Csapatonként egy tartalék ló nevezhető a névszerinti nevezési listáról. A tartalék lovat hajtó versenyző eredménye beleszámít az egyéni- és a csapat eredménybe is. A tartalék lovat csak egyszer lehet cserélni, a díjhajtás versenyszámának megkezdése előtt nem később, mint egy órával a FEI nevezési rendszeren keresztül.
7. Legalább négy (4) nemzeti szövetségnek neveznie kell a végleges nevezések leadásakor a világbajnokságra, mert csak ebben az esetben tekinthető Bajnokságnak.

926. szabály Költségek és kiváltságok

1. A költségeket és a kiváltságokat az Általános Szabályzat tartalmazza.
2. A Világ- és a Kontinens Bajnokság SzB-a megtérítheti a versenyzők, a segédhajtók, a lovak, és a csapat hivatalos személyei (szövetségi kapitány, állatorvos) utazási és szállás költségeit az első állatorvosi szemlét megelőző naptól a Bajnokság befejezését követő napig terjedő időszakban. A versenykiírásban ezt szerepeltetni kell.
3. A Lovas Világjátékok SzB-a köteles megtéríteni a versenyzők, a segédhajtók, a lovak, és a csapat hivatalos személyei (szövetségi kapitány, állatorvos) utazási és szállás költségeit az első állatorvosi szemlét megelőző naptól a Bajnokság befejezését követő napig terjedő időszakban. A versenykiírásban ezt szerepeltetni kell.

927. szabály További **egyéni** nevezések Bajnokságokra és CAIO versenyekre

1. **A ló négyesfogat, ló kettesfogat és ló egyesfogat Bajnokságokra és CAIO versenyekre**, a verseny SzB-ának döntése alapján minden olyan nemzeti szövetség, amely már név szerint nevezett csapatot, további **egyéni** indulókat nevezhet Bajnokságokra és CAIO-kra.
2. **A pónifogathajtó és korosztályos Bajnokságokra, a verseny SzB-ának döntése alapján minden olyan nemzeti szövetség, amely már név szerint nevezett csapatot, további egyéni indulókat nevezhet Bajnokságokra és CAIO-kra.**
3. Amennyiben a verseny SzB-a a nemzeti szövetségeket további indulók nevezésére kéri fel, a versenykiírásban ~~második név szerinti~~ **a további egyéni** nevezési határidőt is szerepeltetni kell. **Az FEI a kiírásban szereplő határidőkor megerősíti a további egyéni nevezések megnyitását.**
4. **A további egyéni nevezések nem minősülnek név szerinti nevezéseknek.**
5. **Ha a SzB megerősíti, hogy fogad további egyéni nevezéseket, az egyéni indulók számát (a 927-es szabályban meghatározott maximumot figyelembe véve) az FEI fogja megerősíteni a SzB-vel történt egyeztetést követően. Ezt követően a további egyéni nevezéseket a kiírásban feltüntetett határidőig kell leadni.**
6. **Bármely versenyző/ló kombináció, amely további egyéni nevezésként kerül leadásra, az FEI honlapon publikált kvalifikációs követelmények dokumentumban megadott időszakon belül kellett, hogy teljesítse a kvalifikációs követelményeket (lásd 914-es szabály). A világbajnokságra való minősülést igazoló dokumentumot és a kvalifikációs versenyek eredményeit tartalmazó eredménylapot a további egyéni nevezésekkel együtt kell megküldjék a nemzeti szövetségek ahhoz, hogy ezen nevezések érvényesnek minősüljenek.**
7. **A további egyéni nevezések nem vonatkoznak a Fial Fogatlovak Világbajnokságára.**
8. ~~A rendező ország és a névszerinti nevezéskor csapatot nevező nemzetek további nevezései~~
8. **Bajnokságok**
- 8.1 ~~A versenyt rendező ország és a~~ **Minden** névszerinti nevezéskor csapatot nevező nemzet **a ló négyesfogat, ló kettesfogat és ló egyesfogat kategóriákban a bajnokságon**, maximum 6 további egyéni indulót nevezhet.
- 8.2 ~~Összetett~~ **Minden** névszerinti nevezéskor csapatot nevező nemzet **a Pónifogathajtó bajnokságon, kategóriánként \geq 4 további egyéni versenyzőt nevezhet (egyes-, kettes, négyesfogat kategória).**
- 8.3 **Minden** névszerinti nevezéskor csapatot nevező nemzet **a Korosztályos fogathajtó bajnokság esetében két négy további egyéni induló nevezhető (korcsoportonként: gyermek, junior, U25).**
- 8.4 A rendező ország maximum annyi versenyzőt és lovat nevezhet, mint amennyi a többi résztvevő nemzetnek is engedélyezve van.
9. **CAIO versenyek:**
- 9.1 ~~A versenyt rendező ország és a~~ **Minden** névszerinti nevezéskor csapatot nevező nemzet **a ló négyesfogat, ló kettesfogat és ló egyesfogat kategóriákban**, maximum 6 további egyéni indulót nevezhet.
- 9.2 **Minden** névszerinti nevezéskor csapatot nevező nemzet **a Pónifogathajtó CAIO versenyre, kategóriánként 4 \geq további egyéni versenyzőt nevezhet (egyes-, kettes, négyesfogat kategória).**
- 9.3 **Minden** névszerinti nevezéskor csapatot nevező nemzet **a Korosztályos fogathajtó CAIO verseny esetében négy további egyéni induló nevezhető (korcsoportonként: gyermek, junior, U25).**

~~6. A név szerint nevezett versenyzők létszáma az Általános Szabályzat 116.4.2. szabályának megfelelően a végleges nevezésben lehetséges versenyzői létszám kétszerese lehet.~~

V. FEJEZET VERSENYZŐK

928. szabály Öltözet, biztonsági felszerelés, ostor

1. A díjhajtás és az akadályhajtás versenyszámban a díjhajtó kocsin előírt öltözet

1.1 A versenyzők és a segédhajtók öltözete a díjhajtó kocsi és a szerszám stílusához illő legyen.

1.2 A hajtó számára kötelező a zakó vagy nemzeti viselet, a baktakaró, a kalap és a kesztyű viselete.

A klasszifikációs kritériumoknak megfelelően nevezett para-fogathajtók versenyezhetnek kesztyű nélkül, vagy módosított kesztyűket használhatnak, de ezek tényét rögzíteni kell a klasszifikációs törzslapon közvetlenül a klasszifikációs vizsgálatot követően.

1.3 A segédhajtó számára kötelező a zakó vagy nemzeti viselet, a kalap és a kesztyű viselete.

1.4 Az akadályhajtás során a segédhajtó(k)nak ülve kell maradni(uk) a kijelölt helyén / helyükön (937.3. szabály). Ennek a szabálynak a megszegése első alkalommal 5 hibapont, második megszegés 10 hibapont, harmadik megszegés kizárással büntetendő.

1.5 A Versenybírószám elnöke dönthet annak vonatkozásában, hogy:
A zakó viselésétől a túlságosan meleg, illetve párás időre tekintettel eltekint;
Hűtő funkciót ellátó mellény használatát túlzottan meleg időjárás esetén engedélyezi, kivétel, amikor gerincvédő használata kötelező.
A baktakaró viselésétől nagyon esős idő esetén eltekint, illetve lehetővé teszi az esőruha viseletét.
A nem megfelelő öltözetért járó hibapontok a 957. és 981. szabályban olvashatók.

1.6 Az Akadályhajtás versenyszámban minden versenyben induló személy számára kötelező a megfelelően rögzített fejvédő viselete. Ennek elmulasztása azonnali kizárást eredményez az Akadályhajtásból.

Az effajta fejvédőnek meg kell felelnie a vonatkozó nemzetközi tesztelési szabványok FEI honlapján közzétett listájának. Az a Hajtó és/vagy Segédhajtó, aki a pálya meghajtása során elveszíti a fejvédőjét vagy amennyiben a fejvédő bármely rögzítő pántja kikapcsolódik, köteles a fejvédő visszahelyezésére, és/vagy a rögzítő pánt azonnali rögzítésére.

Ilyen helyzet előfordulásakor a Versenybírószám sípol / csenget és megállítja az órát. Versenyző 5 hibapont büntetést kap és a Versenyzőnek meg kell állnia a fejvédő visszanyerésére és felhelyezésére és/vagy a rögzítő pánt újbóli rögzítésére. Az a Versenyző, aki a rögzítő pántot nem megfelelő módon vagy egyáltalán nem rögzíti, kizárással kerül a versenyszámból, hacsak a fennálló körülmények indokolttá nem teszik a biztonság fenntartása és megőrzése érdekében, hogy a Versenyző ne azonnal álljon meg a probléma rendezésének céljából.

2. A maratonhajtás és kombinált maratonhajtás versenyszámban előírt öltözet

2.1 A maratonhajtás versenyszámban a versenyző és a segédhajtó kevésbé formális öltözete is elfogadható; a rövidnadrág viselete azonban nem megengedett. A szabály megszegéséért 10 hibapont (személyenként) jár.

2.2 A Második, fogatban történő szemléstől kezdve a Levezető-pihentető terület teljesítésének végéig a versenyző és a segédhajtó nemzetközi szabvány szerinti, biztonságosan rögzíthető bukósisakot - az effajta fejvédőnek meg kell felelnie a vonatkozó nemzetközi tesztelési szabványok FEI honlapján közzétett listájának és gerincvédőt köteles viselni.

2.3 A fejvédő és gerincvédő viselésének elmulasztása az 'A' szakaszon, Kontrollált bemelegítőn, a Bemelegítési céllal használt akadályban és a 'B' szakaszon kizárással jár.

2.4 A Második, fogatban történő szemle során, a rövid pihenőben és a Levezető-pihentető területen a fejvédő és gerincvédő viselésének elmulasztása az előírt helyen és időben, egy Hivatalos Személy figyelmeztetésének ellenére, sárga lapos figyelmeztetést eredményez a versenyző számára.

- 2.5 Amikor a gerincvédő / lovas védőmellény használata kötelező, ~~ha akkor légszákos védőmellény is viselhető, de minden esetben kombinálva a gerincvédővel / lovas védőmellénnyel, de sosem nélküle.~~ **a versenyző légszákos védőmellényt használ, azt a gerincvédő/lovas védőmellényre rávéve kötelező viselnie, nem pedig helyette.**

3. **A 18 év alatti versenyzők és segédhajtók öltözete**

- 3.1 A 18 év alatti versenyzők és segédhajtók a fogaton minden alkalommal biztonságosan rögzíthető fejkvédőt és gerincvédőt / lovas védőmellényt kötelesek viselni. A szabály megszegése kizárással jár.
- 3.2 Mindemellett, az előírt helyen és időben a fejkvédő és gerincvédő (nemzetközi szabvány szerinti) viselésének elmulasztása, egy Hivatalos Személy figyelmeztetésének ellenére, sárga lapos figyelmeztetést eredményez a versenyző számára.
- 3.3 Az állatorvosi szemlén való felvezetés során fokozottan ajánlott a biztonságosan rögzíthető fejkvédő viselete a 18 év alatti versenyzők és segédhajtók számára.

4. **Ostor a díjhajtás és az akadályhajtás versenyszámban**

- 4.1 A versenyző fogathajtásban használatos ostorral köteles hajtani.
- 4.2 A versenyző ostorral a kezében köteles a versenyszámot megkezdeni. A szabály megszegéséért 5 hibapont jár.
- 4.3 Ha a versenyző leteszi vagy elejti az ostort a start és cél között, vagy egyáltalán nincs is a kezében, 5 hibapont büntetést kap.
- 4.4 Ha a versenyző elejti az ostort, nem kell azt másik ostorral pótolni, ostor nélkül befejezheti a hajtást. A segédhajtó viszont odaadhatja a hajtónak a tartalék ostort, és ebben az esetben nem jár további hibapont az ostor elejtéséért.
- 4.5 A klasszifikációs kritériumoknak megfelelően nevezett para-fogathajtók versenyezhetnek a segédhajtó által használt/kezelt ostorral, vagy a segédhajtó által segített ostorhasználattal, de ezek tényét rögzíteni kell a klasszifikációs törzslapon közvetlenül a klasszifikációs vizsgálatot követően.

5. **Ostor a maratonhajtás és kombinált maratonhajtás versenyszámban**

- 5.1 Az ostort csak a versenyző használhatja. A szabály megszegése 20 hibaponttal büntetendő.
- 5.2 A klasszifikációs kritériumoknak megfelelően nevezett para-fogathajtók versenyezhetnek a segédhajtó által használt/kezelt ostorral, vagy a segédhajtó által segített ostorhasználattal, de ezek tényét rögzíteni kell a klasszifikációs törzslapon közvetlenül a klasszifikációs vizsgálatot követően.

VI. FEJEZET LOVAK

929. szabály A lovak életkora

1. A CAI1* versenyen 5 éves vagy annál idősebb, a CAI2* és az ennél magasabb szintű versenyen 6 éves vagy annál idősebb lovak vehetnek részt. A szabály megszegése a ló versenyből történő diszkvalifikálásával jár.

930. szabály A lovak marmagassága

1. Fogathajtásban versenyző pónik maximális marmagasságával és mérésével kapcsolatban a FEI Állatorvosi Szabályzat IX. fejezet – Póni mérés címszó rendelkezik.
2. A kettes- és a négyesfogatban versenyző pónik minimális marmagassága 108 cm patkó nélkül, vagy 109 cm patkóval. Az egyesfogatban versenyző póni minimális marmagassága 120 cm patkó nélkül, vagy 121 cm patkóval.
3. A hajtó nemzeti szövetségének a felelőssége, hogy a versenyben induló póni a fenti követelményeknek megfeleljen.

931. szabály A lovak száma

1. Minden versenyszámot az adott kategóriára előírt számú lóval kell teljesíteni. A hajtó nem foghat ki fogatából egy- vagy több lovat, és nem versenyezhet kevesebb számú lóval, mint ami az adott kategóriára elő van írva.
2. Egy ló egy versenyszámban csak egyszer indulhat.
3. A szabály megszegése kizárással büntetendő.

932. szabály Egyéb fontos követelmények

1. A négy hónapos vemhességet betöltő-, valamint a csikóval rendelkező kancák nem versenyezhetnek. Amennyiben később kiderül, hogy egy kancát a versenyző úgy hajtott, hogy az a fenti feltételek valamelyikének nem felelt meg, akkor a lovat minden olyan versenyből diszkvalifikálják, amelyre ez a szabály alkalmazandó, és az esetet jelentik a FEI Főtitkárának (lásd a Magaviseleti Kódexet).

933. szabály A ló jóléte (A lóval szembeni durva bánásmód, dopping)

1. **A lóval szembeni durva bánásmód – meghatározás**
A lóval szembeni durva bánásmód olyan cselekedetet vagy annak hiányát jelenti, amely a lónak fájdalmat okoz, vagy vélhetően fájdalmat, illetve kellemetlenséget okoz. Az alábbiak tekinthetők – de nem korlátozódnak azokra – a lóval szembeni visszaélés formáinak:
 - a) kimerült ló hajszolása
 - b) túlzott ostorhasználat
 - c) elfogadhatatlanul durva, rosszul illeszkedő, törött vagy sérült zabla
 - d) a lónak kényelmetlenséget okozó, rosszul illeszkedő szerszám
 - e) sérült kocsi, ami a lónak esetlegesen sérülést okozhat
2. **Sebek és fekélyek**
 - 2.1 A lovon megjelenő vér a durva bánásmód jele. Minden eset egyéni elbírálást igényel a Versenybírószág bármely tagjától.
 - 2.2 Az ilyen lovat kizárják a versenyből. Extrém esetekben, ahol a durva bánásmód nyilvánvaló, további szankciót kell eszközölni a versenyzővel szemben, úgymint sárga lapos figyelmeztetés.
 - 2.3 Nem súlyos esetekben - pl. enyhe vérzés a szájban (amikor a ló elharapja a nyelvét vagy a szája szélét), illetve a végtagokon - a vérzés ellenőrzését követően a versenyző engedélyt kaphat a versenyzés folytatására.
 - 2.4 **Egy ló akkor tekinthető elesettnek, ha nem tud azonnal saját magától felállni, és segítségre van szüksége a felálláshoz. Ha egy ló verseny közben elesik, a versenyző kizárásra kerül.**

3. **Jelentés**

A lóval való visszaélés bármilyen formáját a stewardok vagy bármely más hivatalos személy a lehető leghamarabb jelenteni kötelesek a Versenybíróságnak.

4. **Hibapont**

A lóval szembeni durva bánásmód bármilyen formája esetén a Versenybíróság az alábbi büntetések bármelyikét, illetve azok bármely kombinációját megállapíthatja:

- a, sárga lapos figyelmeztetés
- b, pénzbírság
- c, kizárás
- d, a versenyről való diszkvalifikálás.

934. szabály Istállóbiztonság

1. **Bajnokság, CAIO verseny**

1.1 Lásd az Állatorvosi Szabályzat 1008. szabályát

2. **CAI versenyek**

2.1 Lásd az Állatorvosi Szabályzat 1008. szabályát.

2.2 Az Állatorvosi Szabályzatban részletezett istállóbiztonsági intézkedések meghozatala ezekre a versenyekre nem szükséges. A SzB felelős az istállók területének ellenőrzéséért annak érdekében, hogy az alábbi minimális követelmények teljesüljenek:

2.2.1 A ló jóléte elsőrendű követelmény.

2.2.2 Amennyiben az istállóban ló van, az istálló területének 24 órás biztonsági felügyelete szükséges.

2.2.3 Az istállók köré nem kötelező kerítést építeni, de a SzB döntése alapján biztonsági okokból felállítható.

2.2.4 Az istálló területét a Technikai kiküldött a FEI Fő stewarddal együttműködve köteles jóváhagyni.

2.2.5 Éjszakára egyetlen ló sem maradhat a lószállító járműben. Csak a Technikai kiküldött a FEI Fő stewarddal és a FEI Állatorvosi kiküldötttel egyeztetve fogalmazhat meg kivételes helyzeteket szélsőséges időjárási viszonyok, illetve az istálló nagyon vizes talajfelszíne esetén.

935. szabály A lovak állatorvosi vizsgálata és szemléje

Lásd az Állatorvosi Szabályzat „Lovak Szemléje” fejezetét.

1. **A ló vizsgálata a versenyhelyszínre érkezéskor**

1.1 A vizsgálatot minden versenyen a versenyhelyszínre érkezéskor, még a ló istállóba vezetését megelőzően el kell végezni.

1.2 Az első vizsgálat célja egyrészt, a ló útlevelének és egyéb okmányának ellenőrzésével megállapítani a ló azonosságát, másrészt megállapítani a ló általános egészségi állapotát.

1.3 A Külföldi Állatorvosi Kiküldött / Állatorvosi Bizottság Elnöke / Állatorvosi Kiküldött vagy a Külföldi Állatorvosi Kiküldött / Állatorvosi Kiküldött által kijelölt engedéllyel rendelkező Kezelő Állatorvos, köteles az istállóba bevezetést megelőzően a versenyhelyszínre érkező lovakat megvizsgálni és azok lóútlevelét begyűjteni.

1.4 Amennyiben a ló azonosságával, valamint egészségével kapcsolatban bármilyen kétség merül fel, azt a lehető leghamarabb, de az első állatorvosi szemle előtti egy óránál nem később jelenteni kell az Állatorvosi kiküldöttnek (amennyiben nem ő végzi a vizsgálatot az érkezéskor) vagy az Állatorvosi bizottságnak.

2. Első állatorvosi szemle

- 2.1 Az első állatorvosi szemlét minden versenyen az első versenyszám megkezdése előtt kell megtartani.
- 2.2 A Versenybíróság elnöke és az Állatorvosi kiküldött együttesen alkotják a szemlét lefolytató Szemlebizottságot, amelyben a Versenybíróság elnöke felelős a döntéshozatalért. Lásd még az Állatorvosi Szabályzatot, valamint a Szervező Bizottságok és hivatalos személyek útmutatóját.
- 2.3 Biztonsági okokból a lovakat felkantározva, laza száron felvezetve kell bemutatni. Minden lóra fel kell tenni az azonosító számát (lásd a 944.2 szabályt).
- 2.4 A lovakon nem lehet fásli, illetve takaró.
- 2.5 A felvezetett ló azonosító jegyeit semmilyen módon (pl. festéssel) nem lehet eltakarni.
- 2.6 Egy FEI steward ostort tartva jelen kell legyen. A FEI steward az egyetlen személy, aki biztathatja a lovat, ha az vonakodna az ügétéstől. A lovat felvezető személy a felvezetés közben ostort nem tarthat a kezében. A mének és a nehezen kezelhető lovak fegyelmezése céljából, a Szemlebizottságtól kapott engedély alapján a felvezetőnél lehet egy rövid pálca (lásd az Állatorvosi Szabályzat 1043. szabályát).
- 2.7 A szemle a lovak álló helyzetben történő szemrevételezésével kezdődik. Ezt követően a lovat lépésben el kell vezetni a bizottság előtt. Azután először a bizottságtól (30 m), majd a bizottság felé ügétésben kell bemutatni a lovat.
- 2.8 Az állatorvosnak jogában áll a ló lábait vagy a test egyéb részeit megérinteni, de nem jogosult semmiféle orvosi vizsgálat elvégzésére (pl.: hajlítási próba, vagy körön léptetés, illetve ügétetés). (Lásd az Állatorvosi Szabályzat 1038. szabályát).
- 2.9 Kivételes vagy kétes esetekben, a szemlét lebonyolító bizottság elrendelheti a ló egy hivatalosan ellenőrzött helyre, az ún. holding boxba történő vezetését (a holding boxban az ostor használata tilos), és egy későbbi, arra alkalmas időpontban, a szemle során vagy a következő napon (nem a versenyzőtől függően vagy a versenyző kérésre) újbóli megnézését.
- 2.10 A következő napon megtartott, újbóli felvezetés csak akkor lehetséges, ha nem született döntés arról, hogy a ló megfelelt-e vagy sem az első állatorvosi szemle napján. A lovat ugyanannak a személynek kell felvezetni, mint aki először felvezette. Amennyiben a Szemlebizottságon belül szavazategyenlőség alakul ki, akkor a Versenybíróság elnökének második szavazata lesz a döntő szavazat és a döntés azonnal kihirdetésre kerül.
- 2.11 A következő napon vizsgált és versenyzésre alkalmasnak talált lovat doppingellenőrzésnek vethetik alá.
- 2.12 Kizárólag a Versenybíróság tagja jogosult egy lovat a versenyzésre nem megfelelő állapota (sántaság, súlyos sérülés, gyenge fizikai állapot) miatt diszkvalifikálni a versenyből. Az állatorvos nem jogosult egyetlen ló diszkvalifikálására sem, kivéve a ló jólétét érintő esetekben.
- 2.12 A lovat felvezető versenyző/annak képviselője megfelelő öltözetben köteles bemutatni a lovat.

3. Második, fogatban történő szemle

- 3.1 A második állatorvosi szemlére minden versenyen a maratonhajtás versenyszámának „A” szakasza vagy a Kontrollált bemelegítő előtt kerül sor. A szemle lebonyolításáért egy Állatorvos a felelős.
- 3.2 A lovak további versenyzésre alkalmas állapotát státusznézéssel állapítja meg az állatorvos, amely, az Állatorvosi Szabályzatnak megfelelően, magában foglalhatja: a pulzuszámot, a légzésszám megállapítását, és a ló testhőmérsékletének mérését. A mért adatokat rögzíteni kell.

Amennyiben a versenyzőnek sánta, sérült, illetve egyértelműen kimerült és további versenyzésre nem alkalmas a lova, a Versenybíróság tagja a versenyzőt kizárja a versenyszámból.

- 3.3 Amennyiben egy maratonhajtásra benevezett ló nem kerül bemutatásra a második, fogatban történő szemlén, akkor a versenyzőt ki kell zárni az 'A' szakasz / Kontrollált bemelegítés startja előtt.

4. **Második, fogatban történő állatorvosi vizsgálat**

- 4.1 A második állatorvosi vizsgálatra minden versenyen kötelezően sor kerül azt követően, hogy a versenyző 10 – 15 percet a Levezető-pihentető területen töltött. A lova(ka)t a versenyzőnek kell bemutatnia. A második vizsgálatot a Kezelő állatorvos felügyelete alatt kell elvégezni, azért, hogy szükség esetén azonnali kezelésre/beavatkozásra legyen lehetőség.

Az állatorvos nem jogosult egyik ló diszkvalifikálására sem. Észrevételeit az Állatorvosi kiküldöttnek, és a Versenybíróóság elnökének kell jelentenie.

5. **Harmadik, fogatban történő állatorvosi szemle az akadályhajtást megelőzően**

- 5.1 Az akadályhajtást megelőző fogatban történő állatorvosi szemlére azelőtt kerül sor, hogy az adott versenyző megkezdjené az akadályhajtást. Az Állatorvosi kiküldött és/vagy az Állatorvosi Bizottság elnöke és egy steward felügyelete mellett kell végrehajtani, akik a Versenybíróóság elnökének jelentenek. A szemle minden versenyen kötelező, amikor az akadályhajtás nem ugyanazon a napon kerül lebonyolításra, mint a díjhajtás. A lovat a hajtónak kell bemutatni. A nem bemutatott, de versenyző ló kizárással büntetendő.

- 5.2 A ló szemléjére a kocsiba befogva kerül sor. Fáslik, ínvédők, bokavédők használata megengedett, a FEI hivatalos személy kérésére viszont le kell venni azokat.

- 5.3 Csak a Versenybíróóság tagja diszkvalifikálhatja a lovat abban az esetben, ha annak állapota a további versenyzésre nem megfelelő. Engedélyezett annak a lónak a cseréje, mely nem ment át az akadályhajtást megelőző, fogatban történő állatorvosi szemlén, az újra vizsgálatot követően, a versenyző indulhat az akadályhajtáson és az emiatt történt lócsereit köteles jelezni.

6. **A ló kizárása a versenyből**

- 6.1 A Versenybíróóság a verseny során bármikor kizárhatja az egyértelműen sánta, sérült vagy további versenyzésre alkalmatlan lovat. A döntés ezen szabály értelmében nem fellebbezhető.

- 6.2 A versenyző bármikor visszaléphet a versenyzéstől.

7. **Tiltott szerek használatának ellenőrzése**

- 7.1 Az Általános Szabályzat (lásd a143. szabályt) és az Állatorvosi Szabályzat rendelkezéseinek megfelelően kell elvégezni.

8. **Útlevel**

- 8.1 Lásd az Általános Szabályzat ide vonatkozó rendelkezéseit.

VII. FEJEZET KOCSIK ÉS SZERSZÁM

936. szabály Versenyben engedélyezett kocsik

1. CAI, CAIO és Bajnokságok: díjhajtó vagy maratonkocsik megfelelő nyomtávval és súllyal engedélyezettek. Lásd a 937. szabályt az előírt kocsi súlyokra és méretekre minden egyes versenyszámra. ***
2. Kemény gumi vagy pneumatikus gumi csak CAI1*-os és Parafogathajtó versenyen engedélyezett.
3. Parafogathajtó verseny – kocsik:
3.1 A parafogathajtók számára megfelelő, 2 vagy 4 kerekű kocsi használható az egyes parafogathajtásban.

937. szabály A kocsik súlya és mérete

1. **Általános elvek**
 - 1.1 Ha a kocsin nincs fék, a farhám használata ~~minden kategóriában kötelező~~ **az Eljárási Időszak a díjhajtás, maratonhajtás, akadályhajtás és kombinált maratonhajtás során.** A szabály megszegése kizárással büntetendő. ~~Egyes ló és póni kategóriában a farhám használata kötelező.~~
 - 1.2 **Az Eljárási Időszak alatt, amikor egy ló/póni egyesfogatba van fogva, a farhám használata kötelező. A szabály megszegése kizárással büntetendő.**
 - 1.3 A kerékagytól, a ferhértől és a sárhányótól eltekintve a díjhajtás és az akadályhajtás versenyszámában a kocsinak egyetlen része sem lehet szélesebb a külső nyomtávnál.
 - 1.4 A nyomtáv szélesség a talajon, a hátsó kerekek legszélesebb pontjánál mérendő.
 - 1.5 Ha a versenyző kocsija nem felel meg a szabályban leírt súlyra és méretre vonatkozó követelményeknek, akkor a versenyzőt ki kell zárni a versenyszámból.
2. **Parafogathajtásban használt kocsik:**
 - 2.1 A parafogathajtók számára megfelelő, 2 vagy 4 kerekű kocsi használható az egyes parafogathajtásban.
 - 2.2 A Technikai kiküldöttnek jogában áll elutasítani az általa nem megfelelőnek vélt kocsit, de az elutasítást meg kell indokolni.

3. A díjhajtó kocsikra vonatkozó követelmények

Kategória	Kerekek száma	Segédhajtók száma és helye	Minimális nyomtáv szélesség
négyesfogat – ló	4	2 hátul	158 cm
négyesfogat – póni			138 cm
kettesfogat – ló	4	1 hátul	148 cm
kettesfogat – póni			138 cm
egyesfogat – ló	2 vagy 4	1 hátul (4 kerekű) vagy a hajtó mellett (2 kerekű)	138 cm
egyesfogat – póni			

Ugyanazt a kocsit lehet használni (nem kötelező) díjhajtás, és akadályhajtás és maratonhajtás során feltéve, hogy megfelel a 937.3. és 937.4. szabályokban foglaltaknak, a CAI2* szintű, illetve ezen szint fölötti versenyeken (lásd a 936. szabályt). Amennyiben maraton típusú kocsit használ a versenyző az akadályhajtás során, az egyesfogat kategóriáknál a segédhajtónak hátul középen vagy a hajtó mellett kell ülni, míg a kettesfogatoknál a segédhajtónak középen kell ülni.

***Pontosító megjegyzés: A félreértés elkerülése végett, maximum 2 kocsi, mely megfelel a 937-es szabályzatban foglaltaknak, használható egy fogathajtó versenyen. Az akadályhajtás során csak olyan díj- vagy maratonkocsi használható, mely megfelel a 937-es szabályzatban foglaltaknak.

- 3.1 Akadályhajtásban a kocsi nyomtáv szélességének meghosszabbítására semmilyen mesterséges toldalék nem használható.
- 3.3 Minden kocsit meg kell mérni amint a versenyző elhagyja a versenypályát.

4. **A maratonkocsikra vonatkozó követelmények:**

Kategória	Kerekek száma	A kocsi minimális súlya	Segédhajtók száma és helye	Minimális nyomtáv szélesség
négyesfogat – ló	4	600 kg	2 hátul	125 cm
négyesfogat – póni		300 kg		
kettesfogat – ló	4	350 kg	1 hátul	125 cm
kettesfogat – póni		225 kg		
egyesfogat – ló	4	150 kg	1 hátul	125 cm
egyesfogat – póni		90 kg		

- 4.1 Maratonhajtásban minden szakaszon ugyanazt a kocsit kell használni. Az „A” szakasz / Kontrollált bemelegítő előtt minden kocsi nyomtávát le kell mérni.
- 4.2 A Versenybírószám elnöke dönt annak vonatkozásában, hogy a maratonhajtás versenyszámát követően az összes- vagy csak véletlenszerűen meghatározott hajtók kocsijának súlya kerül-e lemérésre.

938. szabály A kocsi tartozéka

1. A díjhajtó kocsit előrefelé néző kocsilámpákkal és hátsó lámpákkal, vagy macskaszemmel lehet felszerelni a díjhajtás versenyszámában. Akadályhajtásban nem kötelező a lámpák, vagy a macskaszem használata.

939. szabály Kerékabroncs

1. A sűrített levegővel töltött kerékabroncs használata csak CAII* versenyeken használható (a 936. szabály szerint).
2. A kocsi minden versenyszámában kerékvassal vagy kemény gumiabronccsal legyen felszerelve. A kerékabroncs külső felülete sima legyen. A szabály megszegése kizárással jár.
3. Parafogathajtásban használható sűrített levegővel töltött kerékabroncs.

940. szabály Szerszám, kocsi és ló

Kérjük, olvassa el a FEI Fogathajtó Szakágnak a Szerszám, felszerelés és ruházat használatára vonatkozó irányelveit a legfrissebb pontosítások érdekében, amely dokumentum a FEI honlapján megtalálható: **szerszámzat, felszerelés és ruházat irányelveit az „FEI Tack” applikációban.**

1. Szerszám

- 1.1 A kocsi és a ló/póni közötti minimális távolság 50 cm, a kerékvetőktől mért távolság legalább 40 cm.

1.1 Díjhajtó kocsi:

- 1.1.1 Az istrángok közötti távolság lovak (négyesfogatok hátsó két lova és kettesfogatok) esetében legalább 55 cm. (pónik: minimum 45 cm.)
- 1.1.2 Az istrángok nem keresztezhetik egymást. A hámfá nem keresztezheti a kocsi közép vonalát.

1.2 Maratonkocsi:

- 1.2.1 Az istrángok közötti távolság lovak (négyesfogatok hátsó két lova és kettesfogatok) esetében minimum 55 cm (pónik: minimum 45 cm).
- 1.2.2 Az istrángok nem keresztezhetik egymást.

Továbbá:

- 1.3 A rúdtartó szíj, illetve lánc hossza legalább 30 cm legyen. Hossza a rúd közepétől, a pápaszem karikát is beleértve mérendő.
- 1.4 Pápaszem hossza: legalább 60 cm, beleértve a karikát is. Ha a pápaszem hossza a rúd fejének közepétől van mérve, akkor a karikát is beleértve legalább 30 cm hosszú.
- 1.5 A pápaszem soha nem kerülhet a lovak lapockája mögé.
- 1.6 A rúd és a rúdtartó szíj megfelelő hosszúságú legyen ahhoz, hogy a lovak szabad mozgását ne korlátozza.
- 1.7 Ló négyesfogatok első két lova esetében a teljes kiséfa legalább 1m hosszú legyen, az istrángok közötti távolság minimum 45 cm.
- 1.8 Póni négyesfogatok első két lova esetében a teljes kiséfa legalább 85 cm hosszú legyen, az istrángok közötti távolság minimum 35 cm.
- 1.9 A pápaszem és a rúdtartó szíj elegendően hosszú legyen ahhoz, hogy a pónik szabad mozgását ne korlátozzák.
- 1.10 Díjhajtásban és akadályhajtásban nem kötelező ugyanazt a szerszámot használni, de a használt szerszám mindkét versenyszámban biztonságos, tiszta, és a fogat stílusával és megjelenésével összhangban lévő legyen.
- 1.11 A lovakat teljesen felszerszámozva és helyesen kell a kocsiba befogni, a befogás helyessége a szárakra is értendő!
- 1.12 Fenti szabályok megszegése szóbeli vagy sárga lapos figyelmeztetéssel jár, amit A Versenybírószág jogosult megtenni. Ugyanazon versenyen másodszori szabályszegés alkalmával a versenyző sárga lapos figyelmeztetéssel, illetve kizárással büntetendő.
- 1.13 A helyszíni előkészületi időszak és az eljárási időszak alatt bármikor egy ló, illetve póni egyesfogatban van fogatolva, a farhám használata kötelező. A szabály megszegése az eljárási időszak alatt kizárással, a helyszíni előkészületi időszak alatt sárga lapos figyelmeztetéssel büntetendő.
- 1.14 A tiltott felszerelések használata, illetve a lóval szembeni visszaélések kizárással, illetve diszkvalifikálással büntetendők (lásd a 940.14 szabályt), **amennyiben a szabály megsértését a jelen Szabályzat hibapontokkal nem bünteti.**

2. Fásli és ín-, illetve bokavédő

- 2.1 A díjhajtás versenyszámában a lovon nem lehet fásli, illetve ín- és bokavédő. A szabály megszegéséért a hajtó 10 hibapontot kap.
- 2.2 Amennyiben a 940.2.1 szabály értelmében hibaponttal büntetik a hajtót, a fáslit, illetve az ín- vagy bokavédőt a kihajtást követően azonnal le kell vetetni, és az Állatorvossal vagy a FEI Stewarddal meg kell nézetni a ló lábát. A lovat vizsgáló személy észrevételeit a Versenybírószág elnökének köteles jelenteni.

3. Orrszíj, különböző típusú segédeszközök és szemző

- 3.1 A ló légvételének korlátozására vagy vélhető korlátozására irányuló orrszíj, illetve egyéb eszköz alkalmazása tilos. Amennyiben a ló orvosi igazolást kapott az orrhálót viselésére, akkor ezt az eszközt viselnie kell bármikor, amikor a ló fogatolva, lovagolva vagy futószárazva van és az Első állatorvosi szemlén is.
- 3.2 A ló előre látása sem szemzővel sem másféle segédeszközzel nem korlátozható. A szemző a ló szemét semmilyen módon nem zavarhatja.

4. Összekötő szíj

- 4.1 A négyesfogatok kumet-, illetve szügyhám közötti összekötő szíj használata bármelyik versenyszám során megengedett. A négyesfogat első két lovát azonban semmilyen más módon nem lehet egymáshoz kötni (kivéve a szárakkal). Az első lovak istrángja / kiséfája nem lehet rögzített, lecsatolt, lekötött.

5. **Segédszárak**

- 5.1 A fogatolt lovon semmilyen típusú segédszár nem lehet.
- 5.2 Parafogathajtásban: másik garnitúra szár, vagy osztott szár használata tilos.

6. **A ló farkának lekötése**

- 6.1 A ló farkát semmilyen módon nem lehet a szerszámhoz, illetve a kocsihoz rögzíteni. A jól felismerhető farok terelő használata megengedett. A ló farkának szabad mozgását akadályozó egyéb segédeszközök használata tilos.

7. **Emelő hatást kifejtő eszközök használata**

- 7.1 A szárra, illetve a zablára túlságos emelő hatást kifejtő gyűrűk, karikák, és egyéb eszközök használata az egész fogathajtó versenyhelyszínén tilos.

8. **Zabla**

- 8.1 A fogatban versenyző lovak zablája egymástól eltérhet.
- 8.2 A befogott lovon zabla nélküli kantár, illetve hackamore (még akkor sem, ha bármilyen fajtájú zablával kombinálják) nem lehet.
- 8.3 Minden zablát megfelelően kell illeszteni, hogy elkerüljük a fájdalom vagy a sérülés kockázatát.
- 8.4 Egyszerre csak egyfajta zablaemelő használható lovanként / póninként.

9. **A ló nyelve**

- 9.1 A nyelvterelők csak megfelelő módon használhatók; a zablán lévő egyéb, a ló jólétét veszélyeztető eszköz használata tilos! (lásd az Állatorvosi Szabályzat 1046.5 szabályát).

10. **A látás korlátozása**

- 10.1 Négyesfogatban a hátsó lovak látásának bármilyen irányú korlátozása céljából semmilyen eszköz nem szerelhető fel az elülső és a hátsó lovak közé.
- 10.2 Bőr, birkabőr vagy hasonló anyag a kantáron engedélyezett, feltéve, hogy az átmérője nem haladja meg a 3 centimétert a lótól mérve.

11. **Különböző eszközök, anyagok és segédfelszerelések alkalmazása, használata**

- 11.1 A fogathajtó verseny helyszínén a lónak kellemetlenséget okozó rúdra, illetve istrángra szerelt kellék- valamint anyag-, eszköz- és segédfelszerelés használata tilos.
- 11.2 A fülvédők és füldugók használata megengedett. A fülvédőt nem lehet összekötni, összekapcsolni az orrszíjjal és a ló füleinek szabad mozgást kell biztosítani. Ennek a szabálynak a megszegése 5 hibapontot eredményez a versenyző számára.

12. **Patkó**

- 12.1 Bármilyen típusú hagyományos patkó használható. A dupla patkó, illetve további súlyok (ólom) használata tilos.

13. **Edzőterületek**

- 13.1 Futószáras kapicán használata engedélyezett a futószárazáshoz. A hosszú száras és a duplafutószáras munka megengedett, amennyiben a száras közvetlenül a zablakarikába csatolódnak mindenféle emelő hatású eszköz használata nélkül.
- 13.2 A futószárat vagy a futószáras kapicánba vagy a lovagló/hajtó kantár csikózablájába kell becsatolni. A futószár nem csatolható emelő hatású zabla szárának alsó részébe.

- 13.3 A lovaglás során alkalmazott sarkantyú sima anyagú kell, hogy legyen (fém vagy műanyag). Ha van sarkantyúnyak, annak maximális hossza négy centiméter (a sarkantyú nyakának hosszát a lovaglósizmtól a sarkantyú nyakának végéig kell mérni), és annak iránya hátrafelé kell, hogy mutasson. A póni kategóriában a taréjos sarkantyú használata nem megengedett.
- 13.4 Lovaglóedzés során egy maximum 120 cm hosszúságú (a pálca csapójával együtt) pálca használata megengedett. A pálca semmilyen más tárggyal nem helyettesíthető.
- 13.5 Lovaglóedzés során az oldalsó kikötőszárak és a martingál használata megengedett. A segédszár (a hevedertől a zablán keresztül a lovas kezébe érkező szár) használata nem megengedett.
14. **Hibapontok**
- 14.1 Bármely fenti szabály megszegése a versenyző versenyszámból való kizárásával jár, kivétel, ahol ez máshogy van említve.
- 14.2 A szabályszegés, a 940.2.1 szabálytól eltekintve, a helyszíni előkészületi időszak során sárga lapos figyelmeztetéssel jár. Második esetben szigorúbb büntetés jár, a Versenybíróság döntése alapján a versenyző diszkvalifikálható a versenyből.

941. szabály Reklám a kocsin, a szerszámon, a ruházaton

1. Díjhajtás és akadályhajtás versenyszámában

- 1.1 A szerszámkészítő neve minden szerszámon egyszer szerepelhet, a szíjnál nem szélesebb címkén, és maximum 10 cm hosszúságú felületen.
- 1.2 A szponzor neve vagy logója, illetve a versenyző egyesületének neve a kocsi mindkét oldalán legfeljebb 400 cm² felületen szerepelhet.
- 1.3 A kocsikészítő neve a kocsin legfeljebb 50 cm²-es címkén szerepelhet. A ruhakészítő neve ruhadarabonként egyszer, legfeljebb 3 cm² nagyságú felületen szerepelhet.
- 1.4 Versenyzés közben a versenyzők, illetve a csapat szponzora(i)nak neve(i) és vagy logója(i) a zakón vagy a felső öltözéken csak egyszer, legfeljebb 80 cm² nagyságú felületen, a hajtó mellkasánál lévő zsebeinek magasságában jelenhet meg.
- 1.5 Versenyzés közben a versenyzők, illetve a csapat szponzora(i)nak neve(i) és vagy logója(i) a hajtó inggallérjának mindkét oldalán, legfeljebb 16 cm² nagyságú felületen szerepelhet.

2. Maratonhajtásban

- 2.1 A kocsin és a ruhadarabokon is megengedett a reklám. A szerszámkészítő neve minden szerszámon egyszer szerepelhet, a szíjnál nem szélesebb címkén, és maximum 10 cm hosszúságú felületen.

3. Hibapont

- 3.1 A reklámozásra vonatkozó szabályok megszegésekor a Versenybíróság elnöke vagy a FEI Fő steward sárga lapos figyelmeztetésben részesíti a versenyzőt.

942. szabály Biztonsági követelmények

1. A verseny helyszínén, amikor a ló fel van szerszámozva, illetve be van fogva, mindig legyen segédhajtó a közelben, hogy szükség esetén segítséget tudjon nyújtani a versenyzőnek. Amikor a ló a melegítő pályán a fogatban dolgozik, a segédhajtónak a kocsin kell tartózkodnia, vagy, amennyiben a kocsin nincsen számára hely, a melegítő pályán kell lennie.
2. A hajtó csak akkor szállhat le a fogatról, ha a segédhajtó a ló fejénél áll, vagy a bakon másik felelős személy kezébe adja a szarát.
3. Mozgó kocsiról egyetlen lovat sem lehet vezetni.
4. A helyszíni előkészületi időszak és eljárási időszak alatt 14 év alatti személy nem tartózkodhat a fogaton (kivétel a Gyermekek kategória).

5. A fülhallgató és/vagy az elektronikus kommunikációs eszközök viselete soha nem megengedett a FEI díjhajtó és akadályhajtó versenyszámokban. A mindennemű félreértések elkerülése végett, a díjhajtó és az akadályhajtó versenyszámoktól eltekintve a kocsin, illetve lovaglás közben bármikor viselhetnek a Versenyzők, a Segédhajtók és bármely egyéb személyek egy fülhallgatót.

6. Orvosi információ

Annak biztosítása érdekében, hogy a létfontosságú információk vészhelyzet esetén az elsősegélynyújtó vagy az egészségügyi személyzet rendelkezésére álljanak, a Versenyzőknek és **a segédhajtóknak** eleget kell tenniük a következő követelményeknek:

a. Minden Versenyző számára kötelező érvényes elérhetőségi adatok megadása

A kísérő személy/közeli hozzátartozó telefonszámát érkezéskor meg kell adni a Rendezvény Titkárságának (a szervező bizottságoknak és a tisztiorvosnak, hogy minden információ megérkezzen a Maratonhajtás versenyszáma előtt).

b. Nyilatkozat egészségügyi állapotról

Azok a Versenyzők, akiknek egészségügyi állapota egészségügyi vészhelyzet esetén releváns lehet, minden fogathajtó rendezvényen felelősek azért, hogy olyan egészségügyi adathordozót* viseljenek, amelyet legalább angolul kommunikálni tudó rendszerszolgáltatótól származnak. Alternatív megoldásként (és ez a minimum) jó minőségű orvosi karszalagot is viselhetnek. Azok a Versenyzők, akik a karszalag viselését választották, kötelesek letölteni és kitölteni az erre a célra a FEI honlapján rendelkezésre álló űrlapot.

c. A releváns állapotok közé tartoznak a következők:

- **Súlyos fej/gerinc sérülés**
- **Agyrázkódás az elmúlt három hónap során**
- **Krónikus egészségügyi problémák, például cukorbetegség, epilepszia;**
- **Véralvadásgátló (vérhígítók)**
- **Súlyos allergiák**

Kétség esetén, a sportolónak ezeket a saját kezelőorvosával kell megbeszélnie.

** Orvosi adathordozó (más néven „orvosi azonosító címke”): karkötőn, nyakláncan vagy ruházaton hordott kis embléma vagy címke, amelynek célja, hogy figyelmeztesse a mentőket/orvosokat/az elsősegélynyújtókat, hogy viselőjének fontos egészségügyi állapota van. A releváns állapotok közé tartozik a közelmúltbeli fejsérülés, a súlyos múltbeli sérülések/műtétek, a krónikus egészségügyi problémák, például a cukorbetegség, a hosszú távú gyógyszeres kezelés és az allergia. Kétségek esetén, a Versenyzők kötelesek ezt saját kezelőorvosukkal megbeszélni.*

7. A szabályok megsértésekor a Versenybírószám vagy a Fő steward sárga lappal figyelmezteti a versenyzőt. A versenyen az incidens másodszori előfordulása esetén újbóli sárga lapos figyelmeztetés jár, de a Versenybírószám döntése alapján a versenyző ki is zárható a versenyből.

VIII. FEJEZET A VERSENYBEN VALÓ RÉSZVÉTEL FELTÉTELEI

943. szabály Részvétel

1. A hajtás módja

1.1 A versenyző bármilyen hajtási stílust választhat.

2. Versenyzők és segédhajtók részvétele:

VERSENYZŐK	Ugyanazon a versenyen			
	engedélyezett startok száma	engedélyezett-e más kategóriában versenyzőként indulni	lehet-e segédhajtóként ugyanabban a kategóriában indulni	lehet-e segédhajtóként más kategóriában indulni
CAIO, Bajnokságok	1	nem	nem	nem
CAI3* Világkupa minősítő	max. 2	igen	nem	nem
Fiatall Lovak Bajnoksága	bármennyi	igen	nem	nem
CAI 3* (nem Világkupa minősítő)	max. 2	igen	nem	nem
CAI 2*	max. 2	igen	igen, CAI1* vagy CAI2*	igen, CAI1* vagy CAI2*
CAI 1*	max. 2	igen	igen, CAI1* vagy CAI2*	igen, CAI1* vagy CAI2*

SEGÉDHAJTÓK	Ugyanazon a versenyen		
	engedélyezett startok száma	engedélyezett-e más kategóriában segédhajtóként indulni	engedélyezett-e más kategóriában versenyzőként indulni
CAIO, Bajnokságok	bármennyi (kivétele: a maratonon, csak 1)	igen (kivétele a maratonon)	nem
CAI3* Világkupa minősítő	bármennyi	igen	nem
Fiatall Lovak Bajnoksága	bármennyi	igen, minden kategóriában: 5/6/7 éves	nem
CAI 3* (nem Világkupa minősítő)	bármennyi	igen	nem
CAI 2*	bármennyi	igen	igen, CAI1* vagy CAI2*
CAI 1*	bármennyi	igen	igen, CAI1* vagy CAI2*

2.1 A versenyző minden versenyszámban ugyanazokat a lovakat köteles hajtani, kivéve, ha a 946. szabálynak megfelelően lovat cserél.

- 2.2 CAIO versenyen, továbbá Bajnokságban az alábbi szabályok érvényesek:
- 2.2.1 Egy versenyző versenyzőként, egy segédhajtó segédhajtóként versenyez. Egy 3*-os versenyző, tekintet nélkül a kategóriára, azon a versenyen ahol versenyez, nem szerepelhet segédhajtóként.
- 2.2.2 CAIO versenyen és Bajnokságon a versenyző csak egyszer versenyezhet, kivéve a Fiatal Lovak Bajnokságán.
- 2.2.3 Azon versenyző, aki 2 fogattal indul Világkupa minősítő versenyen, az első állatorvosi szemlét megelőzően be kell jelentse a versenyirodán, hogy mely fogatával versenyez a Világkupa minősítő és világranglistán szerezhető pontokért. Mindhárom versenyszámban a bejelentett fogattal kell először indulnia. Csak ezzel a fogattal elért eredménye alapján kap Világkupa minősítő és világranglista pontokat.
- 2.2.4 Világkupa minősítőn, CAIO versenyen vagy Bajnokságban versenyző hajtó és segédhajtó nem indulhat ugyanazon versenyhelyszínen rendezett maratonhajtó versenyszámban.
- 2.3 A versenykiírástól függően CAI1* és CAI2* versenyen egy versenyző kétszer is indulhat, és ezen túlmenően segédhajtóként is szerepelhet, de csak ebben a két kategóriában. CAI3*-os versenyeken a versenyző szintén kétszer indulhat, de nem lehet segédhajtó. CAI1* vagy CAI2*-os kategóriában részt vevő segédhajtó nem indulhat versenyzőként a CAI3*-os vagy efölötti kategóriákban.
- 2.4 A segédhajtó(k) a CAIO verseny és a Bajnokság maratonhajtás versenyszámától eltekintve, mivel ezeken csak egyszer – a versenyszámokban többször is szerepelhet(nek). Ugyanaz a segédhajtó többször is szerepelhet a Fiatal Lovak Bajnokságán.
- 2.5 A 943.2.1-2.4-es szabályok megszegése a versenyző kizárását eredményezi.
- 2.6 A versenyszámok során a hajtó az egyetlen személy, aki kezelheti a szarát és az ostort, és fékezhet. A szabály megszegése, még ha baleset-megelőzés is a célja, 20 hibaponttal büntetendő. A segédhajtó hibapont nélkül akkor kezelheti a szarát, és használhatja a féket, ha a kocsi áll.
- 2.6.1. A klasszifikációs kritériumoknak megfelelően nevezett para-fogathajtók versenyezhetnek a segédhajtó által használt/kezelt ostorral, vagy a segédhajtó által segített ostorhasználattal, illetve a segédhajtó kezelheti a féket is, de ezek tényét rögzíteni kell a klasszifikációs törzslapon közvetlenül a klasszifikációs vizsgálatot követően.
- 2.7 A versenyszámokban senki, semmilyen módon nem rögzíthető a kocsihoz. A versenyző helyzete biztosítható kötéllel vagy övvel, de csak abban az esetben, ha annak egyik végét a segédhajtó fogja, és az semmilyen módon nincs a kocsihoz rögzítve, illetve annak részére tekerve. A szabály megszegése kizárással büntetendő.
- 2.7.1 A para-fogathajtót a kocsihoz lehet erősíteni kétpontos vagy négyponthoz biztonsági övvel, de annak minden esetben gyorskioldóval kell rendelkeznie.
- 2.7.2. Para-fogathajtókra vonatkozó további szabályokat lásd a 8-as mellékletben (angol nyelvű változat)
- 2.8 A maratonhajtás versenyszámában a segédhajtó semmilyen körülmények között nem cserélhető. A szabály megszegése a versenyző kizárásával jár.
- 2.9 A díjhajtás (mivel része a díjhajtó programnak) és az akadályhajtás versenyszámában a versenyző köteles köszönni a Versenybírósnak – feltéve, hogy az idő és a pálya kialakítása ezt lehetővé teszi.
- 2.10 Egyik versenyszámban sem tartózkodhatnak utasok a kocsin. A verseny teljes ideje alatt 14 éves kor alatti személy nem tartózkodhat a fogaton.
- 2.11 A versenyző leszállásáért minden alkalommal 20 hibapont jár.
- 2.12 A versenyzőt minden alkalommal hibaponttal kell büntetni, ha a segédhajtó(k) leszáll(nak). Első alkalommal 5, második alkalommal 10 hibapont, harmadik alkalommal kizárás a versenyző büntetése. Kivételt képez a maratonhajtás, lásd a 964.5.1 szabályt.
- 2.13 A díjátadásokat, az elfogadott versenykiírás szerint, meg lehet tartani fogattal vagy gyalogosan.

3. Akkreditált segédhajtók száma

- 3.1 Négyesfogat kategóriában: legfeljebb négy (4)
- 3.2 Kettesfogat kategóriában: legfeljebb három (3)
- 3.3 Egyesfogat kategóriában: legfeljebb kettő (2)
- 4. Parafogathajtó versenyzők számára engedélyezett a FEI fogathajtó versenyeken a kiegészítő segítő eszközök használata, mely fogyatékosági fokozatuknak megfelel, mint ahogyan az a FEI aktív parafogathajtók besorolási listáján fel van tüntetve.

944. szabály Azonosító szám

1. Versenyző

- 1.1 A versenyzők versenyre érkezéskor fogatszámot kapnak, amelyet a verseny során végig meg kell őrizni. A fogatszámot a kocsira kell tenni, és annak minden versenyszám során, valamint az edzések, és a melegítés során a kocsin kell lenni.

2. Ló

- 2.1 A lovak A-F betű(ke)t kapnak, amely betű(k) a versenyzők fogatszámát követi(k). Az azonosító számot a ló bal oldalára kell feltenni (kettes- és négyesfogatokban a számot mindig a ló külső oldalára kell tenni, hogy az látható legyen) minden olyan alkalommal, amikor a ló elhagyja az istállót.

3. Hibapont

- 3.1 Amennyiben a versenyző nem használja a fogatszámát, illetve a lovak azonosító számát, figyelmeztetésben részesül. Amennyiben fogatszáma, illetve a lovak azonosító száma legközelebb sem látható, a versenyzőt a Versenybírószám elnöke vagy a FEI Fő steward sárga lapos figyelmeztetésben részesíti.

945. szabály Külső segítségnyújtás

1. Meghatározás

- 1.1 Fogaton nem tartózkodó, harmadik személy bármilyen nemű, fizikai beavatkozása - függetlenül attól, hogy kért segítségről van-e szó, vagy harmadik fél önmaga elhatározásából segít - a hajtó feladatának megkönnyítése, illetve a hajtó lovainak segítése érdekében, külső segítségnyújtásnak minősül.

2. Nem engedélyezett külső segítségnyújtás

- 2.1 Díjhajtás és akadályhajtás versenyszámban:
 - 2.1.1 Fogaton nem tartózkodó, harmadik személy bármilyen nemű, fizikai beavatkozása - függetlenül attól, hogy kért segítségről van-e szó, vagy harmadik fél önmaga elhatározásából segít - a hajtó feladatának megkönnyítése, illetve a hajtó lovainak segítése érdekében, külső segítségnyújtásnak minősül. A külső segítséget kapott hajtót a Versenybírószám kizárja a versenyszámból.
 - 2.1.2 Díjhajtás és akadályhajtás versenyszámában a segédhajtók kötelesek a helyükön ülve maradni a versenypályára behajtás és kihajtás között. A segédhajtó nem kezelheti a szarát, nem használhatja az ostort (20 hibapont). Díjhajtás során a beszéd vagy a versenyző számára a pálya meghajtandó vonalának jelzése nem engedélyezett (10 hibapont). A segédhajtó hibapont nélkül csak abban az esetben kezelheti a szarakat, és használhatja az ostort, ha a fogat áll.
 - 2.1.3 Kivétel: ha a Versenybíró csenget, és a versenyző nem hallja a csengőszót, akkor a segédhajtó figyelmeztetheti a hajtót, hogy a csengőszó elhangzott.
 - 2.1.4 Díjhajtás és akadályhajtás közben a hajtó és a segédhajtó semmilyen elektronikus kommunikációs eszközt nem használhat. A szabály megszegése kizárással büntetendő.

- 2.1.5 A klasszifikációs kritériumoknak megfelelően nevezett para-fogathajtók versenyezhetnek a segédhajtó által használt/kezelt ostorral, vagy a segédhajtó által segített ostorhasználattal, de ezek tényét rögzíteni kell a klasszifikációs törzslapon közvetlenül a klasszifikációs vizsgálatot követően.
- 2.1.6. A para-fogathajtók segédhajtóinak ülniük kell, így szükség esetén segíteni tudnak. A Technikai kiküldöttnek jogában áll, hogy ne hagyja jóvá a segédhajtó helyzetét a fogaton.
- 2.2 Maratonhajtás versenyszámában:
- 2.2.1 Az akadálybíró, a szakaszbíró, a szakaszt felügyelő bíró, és semmilyen más hivatalos személy nem segítheti a hajtót a maratonhajtás versenyszámában. A kivételt lásd a 945.3 szabályban.
- 2.2.2 Bármely hajtót, aki fogaton nem tartózkodó, harmadik féltől külső fizikai segítséget kap, a Versenybíróóság kizárja a versenyszámból. **Kivételek: lásd 945.3-as szabály**
- 2.3 A hibapontok a 969. szabályban olvashatók.
3. **Engedélyezett külső segítségnyújtás**
- 3.1 Az alábbiak engedélyezett külső segítségnyújtásnak tekintendők:
- A rövid pihenő során és a szakaszok közötti semleges zónákban nyújtott segítség.
 - ~~- Baleset elhárítására irányuló segítségnyújtás.~~
 - Akadályban megsérült lónak nyújtott segítség, feltéve, hogy a segédhajtó leszáll a kocsiról.
4. A maratonhajtás vagy az akadályhajtás versenyszámában a segédhajtó a kantárszárnál fogva átvezeti a fogatban lévő lovat az akadályon. A versenyző büntetése a segédhajtó leszállásának büntetésén túlmenően 20 hibapont.

IX. FEJEZET CSERE

946. szabály Csere

1. A verseny megkezdése előtt

- 1.1 A verseny megkezdése előtt akkor lehetséges a ló és/vagy a hajtó cseréje, ha az Állatorvosi bizottság /Kiküldött szerint (és ezzel a Versenybíróság egyetért) a ló nincs olyan állapotban, hogy versenyezzen, illetve a lovat és/vagy a hajtót baleset éri, vagy az beteg lesz (ennek alátámasztására hivatalos igazolás szükséges állatorvostól / orvostól). A SzB-nak a cserébe való beleegyezése az első állatorvosi szemle megkezdését megelőző egy órával lehetséges.
- 1.2 Bajnokságokon a ló vagy a hajtó, illetve a hajtó-ló együttes csak abban az esetben cserélhető, ha a cserélni kívánt ló és/vagy hajtó a lecserélendő ló és/vagy hajtó kategóriájával azonos, illetve szerepel a névszerinti nevezési listán.

2. A verseny alatt

- 2.1 Négyesfogat kategóriában a hajtó öt (5) nevezett lova közül a versenyszámokban bármelyik négyet (4) hajthatja.
- 2.2 Kettesfogat kategóriában a hajtó három (3) nevezett lova közül a versenyszámokban bármelyik kettőt (2) hajthatja.
- 2.3 Egyesfogat kategóriában a hajtó a nevezett lovat köteles hajtani.
- 2.4 Az első állatorvosi szemlét követően kölcsönadható ló másik versenyzőnek, ha a kölcsönadandó ló a nevezésében megjelölt kategóriában versenyez, és az adott versenyen még nem indult, továbbá, a versenyző (amelyik kölcsönkapja a lovat) nem vezetett fel tartalék lovat. A kölcsönadott lovat a kölcsönadást követően csak az a versenyző használhatja, amelyiknek kölcsönadták. CAIO versenyen és Bajnokságon a kölcsönadás csak nemzetén belül lehetséges.

X. FEJEZET AZ INDULÓK KIHIRDETÉSE –INDULÁSI SORREND

947. szabály Az induló versenyzők kihirdetése

1. CAIO versenyeken és Bajnokságokon a szövetségi kapitány legkésőbb az első állatorvosi szemlét követő egy órával írásban köteles meghatározni a csapatot alkotó - az első névszerinti nevezési listáról kiválasztva azokat - és az egyéni versenyzőit.
2. Az indulók kihirdetésére nem kerülhet sor az első állatorvosi szemle befejezése előtt.
3. CAI versenyek versenyhelyszínére a SzB döntése alapján a versenyző lovakon túl további lovak vihetők, feltéve, hogy azok az istállóból történő kijövetelükkor a szerszámra rögzített színes azonosító szám alapján azonosíthatók. A lovaknak meg kell felelniük az Állatorvosi Szabályzat előírásainak. Az első állatorvosi szemlén fel kell vezetni azokat, ahol a FEI Fő steward színes jelölő spray-vel lefújja a bemutatott ló egyik patáját az egész verseny időtartama alatti egyszerűbb megkülönböztethetőség érdekében.
4. A versenyző a startlista kialakítását érintő bármilyen speciális igényét írásban kell benyújtja a Technikai kiküldött felé az első állatorvosi szemlét követő egy órán belül kivételt képez a 935.5.3-as szabály esete. A nem ilyen módon felmerült igények nem vehetőek figyelembe.

948. szabály Indulási sorrend

1. CAI versenyek indulási sorrendje

1.1 CAI versenyek első versenyszáma indulási sorrendjének meghatározása

1.1.1 Az indulási sorrend meghatározása kézi sorsolással történik, a Versenybíróság elnökének jelenlétében és a versenyzők számára nyitott.

1.1.2 CAI versenyek második és harmadik versenyszámának indulási sorrendje

A versenyzők az előző versenyszám(ok) eredménye(i) fordított sorrendjében indulnak. Az indulási sorrend az alábbi szabályt követi:

- a) kétszer induló hajtók, a jobb helyezést elért fogattal
- b) feladta hajtók
- c) kizárt hajtók

őket követi a többi versenyző, kezdve a legtöbb hibaponttal rendelkezővel; vagyis a legkevesebb hibaponttal (kizárás és feladás nélkül) rendelkező versenyzők indulnak utoljára.

2. CAIO versenyek és Bajnokságok indulási sorrendje

2.1 CAIO versenyek és Bajnokságok díjhajtó versenyszámának indulási sorrendje A díjhajtás versenyszám indulási sorrendje, az első állatorvosi szemlét követően, sorsolással kerül kialakításra a Versenybíróság, Technikai kiküldött és a Szövetségi Kapitányok jelenlétében az alábbi eljárás alapján:

Az összes indulási hely 6 részre, blokkra kerül elosztásra (A-tól F-ig) és a versenyzőknek az alábbiak szerint osztják ki a helyeket:

'A' Blokk – Egyéni versenyzők 1/3-a

'B' Blokk – Minden csapat első versenyzője

'C' Blokk – Egyéni versenyzők 1/3-a

'D' Blokk – Minden csapat második versenyzője

'E' Blokk – Egyéni versenyzők 1/3-a

'F' Blokk – Minden csapat harmadik versenyzője

Először a csapattagok indulási helye kerül kiosztásra a nemzetek sorrendjének sorsolása és az adott nemzet Szövetségi Kapitánya által korábban, az első állatorvosi szemlét követően leadott, csapaton belüli sorrend szerint. A két taggal rendelkező csapat Szövetségi Kapitányának előzetesen meg kell határoznia, hogy melyik indulási hely marad üresen.

Az egyéni versenyzők indulási helye ezután kerül meghatározásra a nemzetek sorrendjének sorsolása alapján, az első nemzet, aki egyéni indulóval rendelkezik az 'A', 'C' vagy 'E' Blokkból választhat indulási helyet (bármelyiket) az első versenyzője számára, ezt követően a második nemzet választ indulási helyet az első egyéni versenyzőjének és így tovább. A folyamat egészen addig ismétlődik, amíg az egyéni pozíciók betöltésre kerülnek.

2.2 A maratonhajtás indulási sorrendje CAIO versenyeken és Bajnokságokon

A díjhajtást követően egy második sorsolásra kerül sor:

a) A versenyzőket a díjhajtásban elért eredményük alapján két csoportra osztják – 'A' csoportra (gyengébb eredménnyel rendelkező 50%) és 'B' csoportra (jobb eredménnyel rendelkező 50%). Ha páratlan számú versenyző van, akkor az 'A' csoport a nagyobb létszámú.

b) Minden egyes csoportot külön sorsolnak a Szövetségi Kapitányok vagy maguk az egyéni indulók.

c) Mindig a 'B' csoportot kell másodikként listázni.

A sorsolás menete: egy dobozban vannak az egyik csoportba került versenyzők nevei és egy másik dobozban az indulási sorszámok; a Versenybírószak elnöke vagy a Külföldi bírósági elnök kihúzza egy nevet a dobozból és az ehhez tartozó Szövetségi Kapitány vagy az egyéni induló (vagy egy hivatalos személy) kihúzza az indulási sorszámot a másik dobozból.

A startlistát minden csoport után el lehet készíteni.

2.3. Az akadályhajtás indulási sorrendje CAIO versenyeken és Bajnokságokon

A versenyzők a díjhajtásban és a maratonhajtásban együttesen elért eredményeik fordított sorrendjében indulnak az akadályhajtásban, vagyis a díjhajtás és a maratonhajtás teljesítését követően legtöbb hibaponttal rendelkező versenyző indul elsőként, a legkevesebb hibaponttal álló pedig utolsóként. A díjhajtás és a maratonhajtás versenyszámának teljesítését követően azonos hibaponttal rendelkező versenyzők esetében a maratonhajtásban elért eredmény lesz a döntő.

Az akadályhajtás indulási sorrendje az alábbiak szerint alakul:

a) versenyzők, akik feladták, majd

b) kizárt versenyzők, majd:

c) a többi versenyző, kezdve a díjhajtást és a maratonhajtást követően a legtöbb hibaponttal álló versenyzővel. A díjhajtást és maratonhajtást követően a legkevesebb hibaponttal álló versenyző (aki feladás és kizárás nélkül teljesítette a versenyszámot) indul utoljára.

Azonos hibaponttal rendelkező versenyzők esetén a 948.2.3. szabályt kell alkalmazni.

Az összetett fogathajtó verseny eredményébe nem számító akadályhajtó verseny indulási sorrendjét sorsolással kell meghatározni.

XI. FEJEZET DÍJHAJTÁS

949. szabály Általános elvek

A díjhajtás versenyszámának a célja a ló jármódjai ütemességének, a mozgás lendületességének, harmóniájának, könnyedségének, a hajlítás helyességének, a ló elengedettségének és átengedőségének, továbbá a hajtó hajtótudása szintjének (hajtóstílus, pontosság) és a lóval való, segítségeken keresztül történő kommunikációjának elbírálása. Ezen túlmenően, a fogattal kapcsolatban megfogalmazódott általános benyomás (a ló, a szerszám, a kocsi állapota, tisztasága, több ló esetén azok összeillősége, a versenyzők öltözete, a ló, a szerszám, a kocsi, és a versenyzők együttes harmóniája) egyetlen pontba való tömörítése.

950. szabály Díjhajtó négyszög

1. A díjhajtó négyszög mérete 80m x 40m minden kategória számára, kivétel a négyesfogatok (ló) kategóriája, ahol használható a 80m x 40m-es vagy a 100m x 40m-es négyszög is.
2. FEI fogathajtó bajnokságokon az aréna mérete 80m x 40m minden kategória számára, kivétel a négyesfogatok (ló) kategóriája, ahol a díjhajtó négyszög 100m x 40m kell, hogy legyen.
3. A díjhajtó négyszögeket az 1. számú melléklet szerint kell felépíteni.
4. A szervező feladata a négyszög környezetének olyan kialakítása, amelyben a nézők a négyszög szélétől legalább 5 méter távolságra tartózkodnak és annak biztosítása, hogy négyszög zárt legyen.
5. **Díjhajtó négyszögenként legalább egy alkalmas bemelegítő területnek kell lennie, amely legalább 3200 m² területű.**

951. szabály Díjhajtó programok

1. Jóváhagyott díjhajtó programok

A jóváhagyott díjhajtó programok a FEI honlapján találhatóak. A versenykiírásban egyértelműen meg kell jelölni a versenyen hajtandó díjhajtó programo(ka)t.

952. szabály Feltételek

1. Négyszögbe hajtás

A Versenybíróság elnökének döntése alapján kizárható a versenyszámból az a versenyző, aki a behajtást engedélyező csengőszó előtt hajt be a négyszögbe, illetve a csengőszót követő 90 másodpercen belül nem hajt be a négyszögbe.

2. A díjhajtó program emlékezetből hajtása

A díjhajtó programot emlékezetből kell meghajtani. Amennyiben a segédhajtó a program közben beszél, vagy egyéb módon jelzi a hajtónak a soron következő feladatot, 10 hibaponttal büntetendő (a 10 hibapont díjhajtó programonként csak egyszer adható).

3. Sántaság

- 3.1 Amennyiben a Versenybíróság elnöke a díjhajtás közben egyértelmű sántaságot észlel, a Versenybíróság elnöke köteles a lovat diszkvalifikálni, a hajtót pedig kizárni a versenyszámból. E döntés ellen fellebbezésnek helye nincs.
- 3.2 Nem egyértelmű sántaság esetén a Versenybíróság elnöke a díjhajtó program befejezését követően a négyszögön kívül – befogva - megnézetheti a lovat az Állatorvosi kiküldöttel. Ha a ló sántának bizonyul, akkor a lovat diszkvalifikálni kell, a versenyzőt pedig ki kell zárni a versenyszámból.

- 3.3 Ahol a díjhajtás versenyszáma egyszerre több négyszögben is zajlik, ott a Versenybíróság elnökének feladatát az adott négyszög esetén „C” bíróként működő versenybíró látja el.

953. szabály Bíraskodás

1. **A bírók pozíciója**

Öt bíró esetén a bírók CRSVP pozícióból bírálják. Három bíró esetén a bíróknak a CVP pozíciókból kell bírálni. A pozíciók extrém időjárási körülmények esetén változtathatók. A pozíciókról a Versenybíróság elnöke dönt. CAI1* versenyeken, ahol két bíró bírál, C és B, illetve C és V pozícióból bírálják.

2. **Pontozás**

A bírók egyénileg pontoznak, nem konzultálnak, miután a versenyző behajt a négyszögbe. A hiányos bemutatásért és egyéb incidensért járó hibapontot csak a „C” bíró ad.

3. **Kettes- és négyesfogatok**

A kettes- és a négyesfogatok egész fogatként kerülnek értékelésre, nem pedig egyedileg a fogatot alkotó lovak.

4. **Jármód**

A jármódok, illetve a mozgásformák meghatározása minden fajtájú és típusú lóra egyaránt vonatkoznak.

5. **A díjhajtó program kezdete és vége**

A díjhajtó feladat a négyszög „A” betűjénél való behajtással kezdődik – feltéve, hogy arra más utasítás nincsen – és a program végi elköszönéssel ér véget. A díjhajtó programok ideje nincs mérve. A versenyzőnek üggetésben kell elhagyni a négyszöget.

6. **Bírói lapok**

A hivatalos bírói lapoknak mindig papír formátumúaknak kell lenniük.

954. szabály Mozgásfeladatok és azok meghatározása

1. **„Állj”**

A ló négy lábon, zártan, egyenesen, mozdulatlanul és a zablán támaszkodva áll.

2. **Lépés**

Négyütemű jármód, amelyben a ló finom támaszkodás mellett, aktívan, elengedetten, határozott előremenési szándékkal, egyenletes lépéshosszal halad előre. A hátulsó paták az elülső lábak patanyoma előtt (azt megelőzve) érnek földre. A támaszkodási keret előre és lefelé megnyúlik.

3. **Szabad lépés**

A lépésnél leírt meghatározáson túl kívánalom, hogy a lehető legtérnyerőbben lépjen a ló, és támaszkodási kerete egyértelműen nyúljon meg előre és lefelé.

4. **Nyújtott lépés**

A ló térnyerése a lehető legnagyobb, anélkül, hogy sietne és elveszítené a lépés ütemét (lábsorrendek szabályossága, egyenletessége). A hátulsó lábak patanyoma egyértelműen az

elülső lábak patanyoma előtt látható a talajon. A Hajtó hagyja a ló keretének tágabbá válását – a fej és a nyak előre és lefelé mozgását anélkül, hogy elveszítené a ló szájával fenntartott kapcsolatot és a ló tarkója fölötti kontrollt. A ló orrvonala egyértelműen a képzeletbeli függőleges előtt található.

4. **Munkaügetés**

Lendületes, ütemes ügetés, amely során a ló támaszkodik, és egyensúlyban, egyenletes és rugalmas lépésekkel, megfelelő konc hajlítottsággal mozog. A hátsó lábak patanyomainak legalább az elülső lábak patanyomaiba kell érkezniük.

5. **Összeszedetett ügetés**

A ló támaszkodás mellett, lendületesen halad előre. A hátsó lábak koncizületei fokozottan hajlítottak, a ló súlyának nagyobb részét viselik, mint munkaügetésben. Ennek következtében az elülső lábak felkönnyülnek, az ügetőlépések kadenciózottabbak lesznek. A nyak feligazodott, kifejezetten ívelt, a tarkó a ló legmagasabb pontja. A nyak nem lehet összehúzva, és az orrhát mindig a függőleges előtt található.

6. **Nyújtott ügetés**

- 6.1 A hátsó lábakból kiinduló, előre felé irányuló lendület következtében a ló a lehető legtöbb térnyeréssel halad előre. A hajtó - a támaszkodást nem feladva - a lónak több keretet enged, hogy a ló teret nyerjen; a ló orrháta enyhén a függőleges elé kerül. A hátsó lábak patanyomai egyértelműen az elülső paták nyomai elé (azokat térben megelőzve) érnek le.
- 6.2 A ló egyensúlyban marad, miközben ütemes, egyenletes ügetőlépésekkel halad előre. A gyorsabb ügetés nem nyújtott ügetés, az komoly hibát jelent.

7. **Középügetés**

A munkaügetés és a nyújtott ügetés közötti ügetés. A ló ügetőlépései rövidebbek, mint a nyújtott ügetésben, de hosszabbak, mint a munkaügetésben. A hajtó - a támaszkodást nem feladva - a lónak több keretet enged, hogy a ló teret nyerjen (miközben nem dől a zablára); a ló orrháta enyhén a függőleges elé kerül. A hátsó lábak patanyomai egyértelműen az elülső paták nyomai elé (azokat térben megelőzve) érnek le. A ló egyensúlyban marad, miközben ütemes, egyenletes ügetőlépésekkel halad előre. A gyorsabb ügetés nem kívánalom, az komoly hibát jelent.

8. **Munkavágta**

- 8.1 Háromütemű, lendületes, egyértelmű előrehaladási szándékú mozgás. A ló egyensúlyban, támaszkodva (nem a zablára dölve), könnyeden, a koncizület hajlítása mellett, kadenciózottan halad előre.
- 8.2 Jobb kézre a vágta lábsorrendje a következő: bal hátsó láb, diagonálisan jobb hátsó láb és bal elülső láb (egyszerre), jobb elülső láb. Ezt követi a lebegőfázis, majd kezdődik a következő ütem.
- 8.3 A vágta minőségét a bírók az összbenyomás, az ütem, a könnyedség és a „hegyre-fel vágta” tendencia alapján értékelik. A ló száron, aktív hátsó lábakkal dolgozik, ütemét és egyensúlyát a mozgásfeladat és az átmenet során megőrzi, fenntartja. A ló egyenes (egyenes vonalon egyenes, íven az ív mértékével összhangban hajlított).

9. **Összeszedett vágta**

A lovak vágtaugrásai rövidebbek, mint munkavágtában, a csánkok kifejezett tolóereje mellett a hátsó végtagok több súlyt hordoznak; a súlypont hátrébb tolódik, és a nyak, valamint a tarkó egyre magasabbra kerül, a ló orra mindig egy kicsit a függőleges sík előtt marad, a ló egyértelmű „hegyre-fel” tendenciát és önfordást mutat. Az alapot a tiszta három ütem adja, valamint könnyű, folyamatos kapcsolat, ami elengedettségen és átengedőségen alapszik.

10. **Nyújtott vágta**
Nyújtott vágtaban a ló a lehető legtérnyerőbben vágtazik, kifejezetten meghosszabbított vágtaugrásokkal és tágabb keretben; a vágtaugrások nem válhatnak sietőssé, és a ló orra mindig a függőleges sík előtt kell, hogy maradjon, anélkül, hogy elvesztené az egyensúlyát és a „hegyre-fel” tendenciát. A nyújtott vágta tiszta átmenettel kell elkezdni és befejezni.
11. **Egyszerű ugrásváltás**
Ezen mozgásfeladat során a ló vágtaból ügetésbe történő felvételét és három (3) – öt (5) egyértelműen kivehető ügetőlépés megtételét követően azonnal a másik kézre beugrik vágtaba. (fordító megjegyzése: bal kézre történő vágta – 3-5 ügetőlépés – jobb kézre történő vágta; jobb kézre történő vágta – 3-5 ügetőlépés – bal kézre történő vágta).
12. **Hátralépés**
Egyenes vonalon, diagonális lépésekkel végrehajtott hátrafelé irányuló mozgás. A lónak (elleneszegülés nélkül) száron kell lennie, miközben a tarkója a legmagasabb pontja. A következő feladatba történő átmenetet készségesen, azonnal végre kell hajtani.
13. **Vállat-be**
Négyesfogatok számára: A vállat-be feladatot összeszedett ügetésben kell végrehajtani. Az elülső lovakat úgy kell bevezetni a patanyomról, hogy a külső elülső ló farka és a rúd egy vonalba essen. Az elülső lovak vállát a hajtó a patanyomról kb 30 fokos szögben bevezeti, a lovat állítja. A belső hátulsó láb a külső elülső láb vonalába lép, így a ló három patanyomon dolgozik. A ló mozgása a feladat végrehajtása közben ütemes és lendületes marad.

A túlzott állítás ütemhibával és a ló megfeszülésével járhat. A hátulsó lovak a feladat végrehajtása közben egyenesek, nincsenek ellenállításban és ellenhajlításban.

Egyesfogatok számára: a vállat-be feladat végrehajtása összeszedett ügetésben történik. A ló enyhén ugyanakkor mindvégig egyenesen hajlított és a ló eleje mintegy állandó 30 fokos szögben bevezetett a patanyomról, miközben a hátulsó lábak aktivitása és a mozgás kádenciája fennmarad. A ló belső elülső lába a külső elülső láb elé lép (keresztez); a ló belső hátulsó lába egyenesen előre a ló súlypontja alá lép követve ugyanazt a patanyomot, amelyen a külső elülső láb mozog, miközben a ló belső csípőízülete az alálépés pillanatában valamelyest lesüllyed. A ló a mozgás irányával ellentétes irányban hajlított.

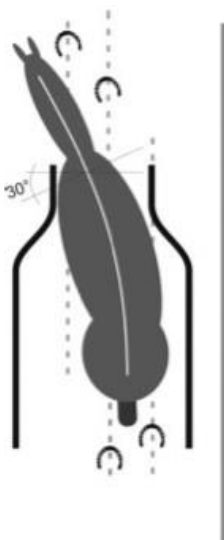

Vállat-be / egyesfogat

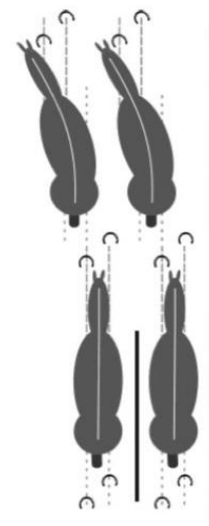

Vállat-be / négyesfogat

14. **Oldaljárás**

A ló majdnem párhuzamos a középvonallal, a lábak átlósan lépnek át, a hátsó láb az átlós elülső láb irányában és azzal együtt, enyhe belső hosszahajlításban.

15. **A ló keretének előre és lefelé meghosszabbodása**

A hajtó a vezető kezek segítségével fokozatosan hosszabítja a szármértéket, amely által a lovat/lovakat arra ösztönzi és ezzel egyidőben számára/számukra lehetővé teszi, nyaka/nyakuk előre és lefelé történő megnyúlását. Az előre és lefelé megnyúlás következtében a ló/lovak szájszögletének a lapocka magasságában képzeletben meghúzott vízszintes síkig kell leérnie, attól viszont nem alacsonyabban. A szárazakat a kézből kiráogatni feladat során a ló szájszöglete és a hajtó kezei között a szárazakon keresztül megvalósuló rugalmas és folytonos kapcsolatnak fenn kell maradnia, az nem szűnhet meg egyetlen pillanatra sem és a szármérték nem lehet túlságosan hosszú, amely lötyögő szárazakat eredményezne. A feladat végrehajtása során a mozgás ütemének és lendületének továbbra is fenn kell maradnia; továbbá a feladat végrehajtása nem jelentheti a lapockák túlterhelését, vagyis a ló súlypontjának az elülső lábakra helyeződését. A hátsó láb aktivitása továbbra is alapvető követelmény. Miután a ló/lovak keretükben a leírtak szerint hosszabbá váltak, a hajtó ismét felveszi a ló relatív feligazodottsága által megkövetelt szármértéket, amely során a lónak/lovaknak az új támaszkodási keretet ellenkezés nélkül, átengedően el kell fogadni(uk), mind a száj, mind a tarkó tekintetében. Átmenetek

A jármódváltásokat finoman és azonnal kell végrehajtani, akkor, amikor a ló orra az átmenet előírt feladat betűjéhez ér (hacsak a feladat ettől eltérőt nem kér). Az átmenet közben a ló egyensúlyban és támaszkodásban marad.

16. **Jármódváltás és feladatok**

A jármód- és a feladatváltásokat ott kell végrehajtani, ahol a ló orra eléri az előírt feladat betűjét.

17. **Terminológia**

A díjhajtás során kért mozgásfeladatok elbírálása az alábbi követelményeknek megfelelően történik:

- 17.1 Elengedettség és könnyedség – a segítségek készsége, ellenszegülés nélküli elfogadása, helyes hajlítás.
- 17.2 Ütem – ló lépéseinek szabályossága és egyenletessége.
- 17.3 Támaszkodás – a hajtó keze és a ló szája közötti, hajtószárazakon keresztül megvalósuló kapcsolat. A támaszkodás mindig könnyű, finom, rugalmas, és folyamatos.
- 17.4 Lendület – aktív, lendületes előre irányuló mozgás, amelyben a ló egyensúlyban van, és azonos lépéshosszal, és tempóval halad előre. A jármódváltásra azonnal, ütemes mozgással reagál.
- 17.5 Egyenesre igazítottság – a ló teste, nyaka, és a feje egy folytonos vonalat alkot; a lábakra nehezedő súly egyenletesen oszlik meg. Íveken a ló hátsó lábainak patanyomai az elülsők patanyomait követik (nem térnek ki oldalirányba).

- 17.6 Összeszedettség – a ló kereken, aktív hátulsó lábakkal, hajlított koncízülettel dolgozik, a vállak könnyedén mozognak. A ló hátulsó lábából induló energiája összeszedett ügetésben jobban kifejezésre jut, mint munkaügetésben. A mozgás kadenciózottabb. A csánk hajlítotabb, a far így ereszkedettebb, az elülső lábak ugyanilyen mértékben emelkedettebbek. A lépéshossz rövidebb, de energikusabb, mint munkaügetésben. Az elülső lábak a lapockákból, könnyedebben mozognak. A nyak íveltebb. A támaszkodási keret rövidülése sohasem a kézzel visszahúzás eredménye, hanem a ló feligazodottságának (hátról előre felé hajtásnak) a következménye.
- 17.7 Pontosság – A mozgásfeladatok és az ívek (beleértve a sarkokat is) betűhelyes, illetve az előírt dimenzióban és a megfelelő hajlítottsági állapotban történő meghajtása.

955. szabály **Összbenyomás**

1. **Általános elvek**

A bírói lapon kettő rubrika található a versenyző, az összbenyomás és bemutatás bírálatára, melyeket a versenybírók a teszt során figyelnek.

2. **Versenyző**

2.1 Segítségadás, a száraz és az ostor kezelése, testtartás a bakon, a feladatok végrehajtásának pontossága. A pontszám az egész program során tapasztalt pontosságot és az átmenetek minőségét tükrözi.

2.2 Para-fogathajtók az ép hajtók versenyein:

A hajtónak csak fejbiccentéssel lehet köszönni. A kalapot nem kell levenni köszönéskor és a megállás, köszönés során a szárcapcsolatot végig meg kell tartani.

2.3 Para-fogathajtóknak engedélyezett két kézzel hajtani az egy kezes feladatokat, abban az esetben, amennyiben ezt rögzítették a klasszifikációs törzslapon közvetlenül a klasszifikációs vizsgálatot követően. Ha a feladatot helyesen hajtja végre a versenyző, akkor maximum 4 pont adható számára.

3. **Összbenyomás és bemutatás**

A hajtó/versenyző és segédhajtó(k) megjelenése, helyessége, tisztasága, harmonizációja a szerszámmal, hintóval. A ló/lovak állapota, fittsége, összeillősége, a teljes fogat kiegyensúlyozott képe. A szerszámzat tisztasága és illeszkedése. A ló/lovak és a versenyző közötti harmónia.

956. szabály **Pontozás**

1. **Pontszámok**

1.1 Minden számozott mozgásfeladat és az összbenyomás 1-től 10-ig terjedő skálán értékelhető az alábbiak szerint:

10.0:	kitűnő	4.0:	nem elégséges
9.0:	nagyon jó	3.0:	meglehetősen rossz
8.0:	jó	2.0:	rossz
7.0:	meglehetősen jó	1.0:	nagyon rossz
6.0:	megfelelő	0:	nem teljesítette
5.0:	elégséges		

1.2 Fél pontok is adhatók.

2. **Programtévesztés**

Amennyiben a hajtó kísérletet tesz az előírt mozgásfeladat, illetve jármód végrehajtására, de nem sikerül neki, a nyomvonalról viszont nem tér le, a Versenybíróság elnöke tekintheti ezt pályatévesztésnek (lásd lentebb a 3. pontban), de akár hagyhatja is lepontozni a feladatot. Ha a hajtó nem tesz kísérletet a mozgásfeladat meghajtására, akkor azt a Versenybíróság elnöke program-, illetve pályatévesztésnek minősítheti.

3. Pályatévesztés

- 3.1 Pályatévesztésnek minősül, ha a hajtó letér az előírt nyomvonalról, vagy az előírt mozgásfeladatot nem a programban meghatározott jármódban hajtja végre, vagy kihagyja az egész előírt feladatot.
- 3.2 Pályatévesztéskor a Versenybírószak elnöke csenget és megállítja a hajtót. A hajtónak annak a feladatnak a kezdetétől kell folytatnia a program meghajtását, ahol a hibát elkövette. Ha a versenyző nem biztos a programfeladatok sorrendjét illetően, hibapontszerzés nélkül segítséget kérhet a „C” bírótól.

4. Szétcsatolódott, illetve szakadt szerszám

Amennyiben a száraz, a rúdtartó szíj, vagy a rúdtartó lánc, illetve az istráng szétcsatolódik vagy elszakad, vagy a ló átlép a rúdon, vagy az istrágon, a Versenybírószak elnöke csenget, és a segédhajtónak le kell szállni a szükséges szerszámrészek rendbehozatalára. A hajtó a segédhajtó leszállásáért kap hibapontot.

5. Engedetlenség

Az előre haladó mozgással szembeni bármilyen formájú ellenszegülés, rúgás, illetve ágaskodás engedetlenségnek minősül, amit a „C” pozícióban ülő bíró a következők szerint büntet:

Első eset:	5 hibapont
Második eset:	10 hibapont
Harmadik eset:	kizárás

6. Borulás

A kocsi borulása a versenyszámból való kizárást vonja maga után.

957. szabály A díjhajtás hibapontjainak összefoglaló táblázata

A hajtó az alábbi hibapontokkal büntethető:

Leírás	hivatkozott szabály	hibapont
A fogat egy része elhagyja a négyszöget a feladat végrehajtása közben	957. szabály	alacsony pontszám a pontatlanság miatt
Az egész fogat elhagyja a négyszöget	957. szabály	kizárás
Hajtó leszállása	943.2.11	20 hibapont
Négyszögbe hajtás ostor nélkül	928.4.2 szabály	5 hibapont
Ostor elejtése vagy letétele	928.4.3 szabály	5 hibapont
Nincs farhám, holott a kocsin nincs fék	937.1.1 szabály	kizárás
Nincs farhám az egyesfogat lován	940.1.13 szabály	kizárás
Fásli vagy invédő használata (A program után meg kell nézetni a lovat az állatorvossal)	940.2.1. szabály	10 hibapont
A reklámozásra vonatkozó szabályok	941.1 szabály	sárga lapos figyelmeztetés
Kocsihoz rögzített személy	943.2.7 szabály	kizárás
A segédhajtó kezeli a szárat vagy az ostort, vagy fékez	943.2.6 szabály	20 hibapont
A segédhajtó beszél, vagy egyéb módon jelzi a soron következő feladatot	945.2.1.2 szabály	10 hibapont (egyszer)
Fizikai külső segítségnyújtás	945. szabály	kizárás

A segédhajtó leszállása Első alkalommal Második alkalommal Harmadik alkalommal	943.2.12 szabály	5 hibapont 10 hibapont kizárás
Korai vagy későn történő négyszögbe hajtás	952.1 szabály	lehetséges kizárás
Sánta ló	952.3 szabály	a ló diszkvalifikálása, a hajtó kizárása a versenyszámból
Hiányos bemutatás (hajtó, segédhajtó)	928. szabály	5 hibapont
Pályatévesztés Első alkalommal Második alkalommal Harmadik alkalommal	956.3 szabály	5 hibapont 10 hibapont kizárás
Engedetlenség Első alkalommal Második alkalommal Harmadik alkalommal	956.5 szabály	5 hibapont 10 hibapont kizárás
Kocsi felborul	956.6 szabály	kizárás

958. szabály HELYEZÉSI SORREND

1. **Összpontszám**
 - 1.1 A mozgásfeladatok és az összbenyomás értékelése alapján az egyes bírók által adott pontok összeadódnak, majd a bírók számával osztódnak. Ez lesz az átlagpontszám.
 - 1.2 Amennyiben a díjhajtás versenyszám során élő eredményközlés van, akkor csak a százalékos kiértékelés hozható nyilvánosságra, a bírónkénti pontok nem.
 - 1.3 A díjhajtás hatásának korrigálására, azon díjhajtó programok esetében, ahol a lehetséges összpontszám 160-nál nagyobb, a bírálati lapon szereplő koefficiens segítségével korrigált átlagpontszámot kell számítani (átlagpontszám x koefficiens).
 - 1.4 Hibapontokat csak a „C” bíró ad. A hibapontokat le kell vonni a korrigált átlagpontszámból, és az így kapott értéket le kell vonni 160-ból. Ez lesz a díjhajtás versenyszámának hibapontja.
 - 1.5 A hibapontokat két tizedesjegy pontossággal kell számítani.
 - 1.6 A díjhajtás versenyszámának győztese a legkevesebb hibaponttal rendelkező versenyző.

XII. FEJEZET MARATONHAJTÁS

959. szabály Általános elvek

A maratonhajtás célja, hogy próbára tegye a lovak állóképességét, kitartását, képzettségét, továbbá a hajtók szakmai jártasságát, és a versenyző általános lovasembségét.

A maratonhajtás versenyszám áttekintése

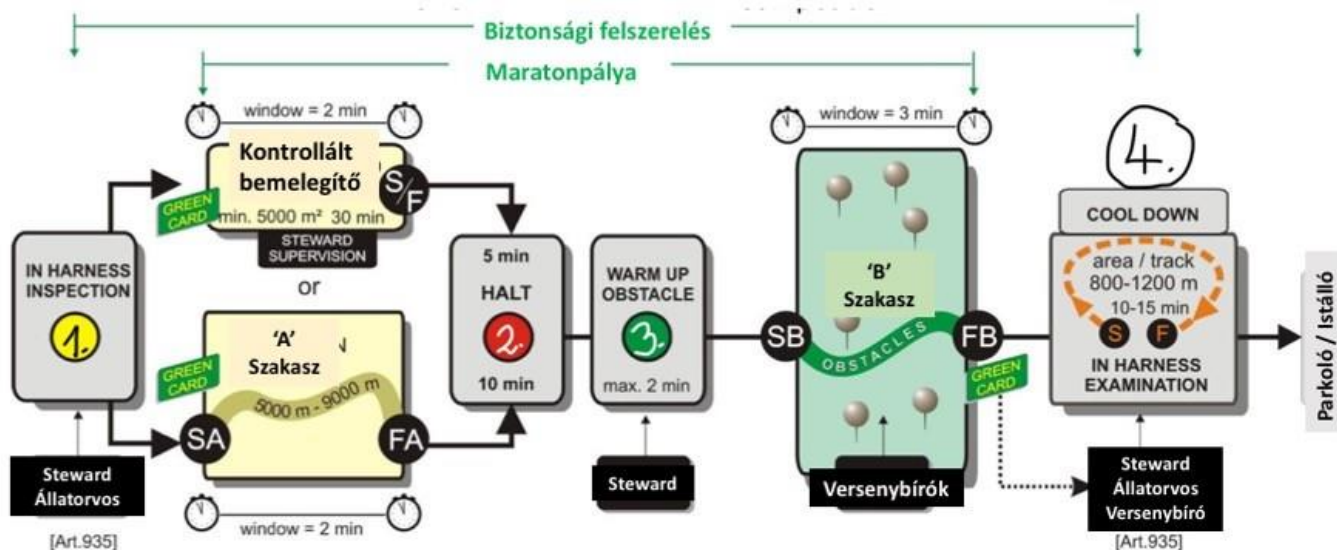

Jelmagyarázat:

1. Fogatban történő szemle, ahol az állatorvos és a steward is jelen van, az 'A' szakasz vagy a Kontrollált bemelegítő előtt történik (935-ös szabály szerint).
2. Rövid pihenő – az 'A' szakasz (10 perc) vagy a Kontrollált bemelegítő (5 perc) végét követően.
3. Bemelegítési célra biztosított akadály, ahol maximum 2 percet tartózkodhat egy fogat steward felügyelete mellett.
4. Levezető-pihentető terület (10-15 perc), mely minimum 800 méter maximum 1200 hosszú terület, pálya, ahol a fogatban történő vizsgálat zajlik steward és állatorvos jelenléte mellett, illetve egy Alapzsúri tag is ott tartózkodik (935-ös szabály szerint).

960. szabály A maratonpálya

1. **Általános tudnivalók**
 - 1.1 A pálya meghatározott maximális hosszát és a maximum iramot nem lehet túllépni.
 - 1.2 Rossz időjárási, illetve talajkörülmények esetén a Technikai kiküldött és a Versenybírószám elnöke csökkentheti az előírt iramot.
 - 1.3 A maratonpályának két szakaszt ('A', és 'B' szakasz vagy Kontrollált bemelegítő és 'B' szakasz) és egy Levezető-pihentető területet kell tartalmaznia minden kategóriában, minden szinten.
 - 1.4 A „B” szakasz teljes hossza akadályonként megközelítőleg 1 km legyen. Az egymást követő akadályok között lehetőség szerint ne legyen 700 m-nél rövidebb útszakasz. A „B” szakasz teljes hossza az akadályok teljesítéséhez szükséges útvonalat is tartalmazza.
 - 1.5 Az egyik szakasz vége és a másik kezdete közötti távolság nem számít bele a maratonpálya teljes hosszába és az annak megtételéhez szükséges időbe sem.
 - 1.6 Az 'A' szakasz alternatívája lehet a Kontrollált bemelegítő maximum 30 perces ott tartózkodási idővel egy előre kijelölt területen, melynek a mérete min. 5000 m², megfelelő steward felügyelet és egy bíró jelenléte is szükséges hozzá.

- 1.7 A 'B' szakasz startja előtt egy bármilyen anyagból készült bemelegítési célra használt, maraton típusú akadályt kell elhelyezni a versenyzők számára egy elkerített területen. Minden egyes versenyző maximum 2 percig használhatja a bemelegítési célra használt akadályt. A segédhajtóknak a fogaton kell lenni a bemelegítési célra használt akadály használata során, ennek elmulasztása sárga lapos figyelmeztetést von maga után. A segédhajtók akkor szállhatnak le a fogatról, amikor az mozdulatlanul áll.

2. Maratonszakaszok

Szint	'A' szakasz			Kontrollált bemelegítő ideje	'B' szakasz			
	Távolság km	Iram km/h ló	Iram km/h póni		Távolság km	Iram km/h ló	Iram km/h póni	Akadályok száma
Bajnokságok	7-9	12-14	11-13	25-30 perc	7-9	14	13	8
3* / 4*	5-9	12-14	11-13	25-30 perc	5-9	14	13	6-8
2*	5-9	11-13	10-12	25-30 perc	5-9	12-14	11-13	5-7
Junior + U25	4-6	11-13	10-12	25-30 perc	4- 5 8	12-14	11-13	5-6
Gyermek	4-6		10-12	25-30 perc	4- 5 8		11-13	4-5
Parafogat	4-7	11-13	10-12	25-30 perc	4-8	12-14	11-13	5-6

Az 'A', 'B' szakaszon és a Kontrollált bemelegítőn és a Levezető-pihentető területen a jármód szabadon választott.

2.1 CAI2* versenyek: Kombinált maratonhajtás

Legfeljebb két maraton típusú akadály és 8-12 selyba típusú akadály.

Maximális pályahossz	Minimális pályahossz	Jármód
800 m	600 m	szabadon választott

A 2*-os kombinált maratonhajtás időbüntetési versenyszámként kerül lebonyolításra (lásd 969.2 és 971.2.1-es szabály). Az alapidő meghatározása 240 m/perces irammal számolva történik.

2.2 CAI1* versenyek: Kombinált maratonhajtás

Legfeljebb két maraton típusú akadály és 8-12 selyba típusú akadály.

Maximális pályahossz	Minimális pályahossz	Jármód
800 m	600 m	szabadon választott

Az 1*-os kombinált maratonhajtás hibapont büntetési versenyszámként kerül lebonyolításra (hibapontok a leütött elemekért) alapidő meghatározásával. Helyezési sorrend kialakítása az esetlegesen kapott hibapontokon és a meghajtott időn alapszik. Iram: 230 m/perc. A hibapontokat a 969.2.-es szabályzati pont tartalmazza.

1. A fogatban történő szemlét és a biztonsági ellenőrzést a maratonhajtás megkezdése előtt kell végrehajtani, ahogy a 935.3-as szabályzati pontban le van írva. A maratonhajtás kezdete előtt a fogat biztonsági ellenőrzését egy steward hajtja végre.
 - 3.1 10 perces rövid pihenő szükséges a „B” szakasz kezdete előtt, mely az arra kijelölt semleges területen zajlik. Amennyiben az „A” szakasz kontrollált bemelegítés, akkor a rövid pihenő idejét 5 percre kell lecsökkenteni.
 - 3.2 A semleges területen zajló rövid pihenő helye lehetőség szerint árnyékos legyen és elegendően nagy három fogat-, és további járművek egyszerre történő befogadására.
 - 3.3 A semleges területen a lovaknak vizet kell biztosítani.
 - 3.4 A maratonhajtás kezdeténél elérhetőnek kell lennie a patkolókovácsnak.
 - 3.5 Para-fogathajtók: a maratonhajtás megkezdése előtt a Technikai kiküldöttek és/vagy a Főstewardnak ellenőriznie kell a gyorskioldó rendszereket, melyek a kerekesszéket, illetve a kétpontos vagy négyponos biztonsági öveket biztosítják.
 - 3.6 Kivételes esetekben a rövid pihenő idejét a Versenybíróság elnöke a Technikai kiküldötttel egyeztetve megnövelheti.
 - 3.7 A semleges területen kialakított rövid pihenőben a fogat egy helyben állhat, sétálhat vagy ügethet.

4. **Szakasz- és irányt jelölő táblák**

- 4.1 Minden szakasz kezdetét és végét piros-fehér zászlópárral kell jelölni.
- 4.2 A maratonpályán sárga irányt jelölő táblákat kell elhelyezni, lehetőség szerint jobb oldalra, hogy azt a közeledő versenyző lássa. Minden jelentős fordulót követően jóváhagyó irányt jelölő nyíl kihelyezése szükséges.
- 4.3 Az „A” és a „B” szakasz minden kilométerét jelölni kell. A „B” szakaszon az akadályok leküzdéséhez szükséges útvonal is a szakasz részét képezi.
- 4.4 Amennyiben a kilométer épp az akadályon belül van, úgy az akadály piros kihajtó tábláján kell jelölni a kilométert.

5. **Kötelező áthajtó kapuk**

- 5.1 A hajtók előírt nyomvonalon történő haladásának biztosítása érdekében, a pályán kötelező fordító kapuk (piros és fehér jelzésű) elhelyezése szükséges. A fordítókapu meghajtásakor a piros jelzés a hajtó jobb-, a fehér jelzés a hajtó bal oldalára kerül. A kötelező fordító kapukat minden szakaszon a meghajtás sorrendjében meg kell számozni, és úgy kell elhelyezni, hogy a hajtó már kellő távolságból láthassa.
- 5.2 A kötelező fordító kapuk helyét és számát a hajtók helyes nyomvonalon maradása (a kötelező fordító kapuk között az akadályok előtt és után) érdekében a maratonpálya rajzán jelölni kell. Ezen túlmenően a versenyzők és a hivatalos személyek számára külön listán szerepeltetni kell a kötelező fordító kapuk és az akadályok helyes sorrendjét.
- 5.3 A szakaszt felügyelő bírónak fel kell jegyezni a kötelező fordító kapuk meghajtását. Ha a versenyző kihagy egy kötelező fordító kaput vagy azokat rossz sorrendben hajtja meg, a szakaszt felügyelő bíró a lehető leghamarabb értesíteni köteles a Versenybíróság valamely tagját vagy a Technikai kiküldöttet.

6. Jármódok

- 6.1 Az utolsó akadály kihajtó kapuja és a „B” szakasz célja között legfeljebb 300 m távolság lehet, feltéve, hogy a Technikai kiküldött nem fogalmaz meg ettől eltérő kivételt. Ha az utolsó akadály és a „B” szakasz célja között 300 m-nél kevesebb a távolság, akkor a versenyző hibapontszerzés nélkül az utolsó akadály kihajtó kapujától számított 30 méteren belül állhat meg szerszámot igazítani, javítani. Az utolsó akadálytól számított 30 métert tábla jelzi abban az esetben, ha az utolsó akadály és a cél között 300 m-nél rövidebb a távolság.
- 6.2 Az utolsó akadály 30 métert jelző táblája és a cél között (illetve az utolsó 300 méteren) a fogat lépésben, illetve ügetésben haladhat. Amennyiben a fogat nem lépésben vagy ügetésben halad, úgy öt másodpercenként 1 hibapont büntetést kap.

7. Levezető-pihentető terület

A 'B' szakasz végén egy 800 és 1200 méter közötti méretű Levezető- pihentető területet (szakasz, aréna, útvonal) kell kijelölni. A fogatban történő vizsgálatot, a 935.4-es szabályzati pontnak megfelelően, 10-15 perccel azt követően kell elvégezni, hogy a versenyző a levezető területre behajtott. A segédhajtó(k) sétálhat(nak) a fogat mellett és segítő személyzet is jelen lehet ezen a területen. Az egyedüli hibapont, mely a Levezető- pihentető területen szerezhető, az a kizárás, amennyiben a versenyző elhagyja a területet mielőtt fogatát bemutatta volna. Az invédőket és fáslikat le lehet venni a lovakról. Miután az állatorvos megvizsgálta és elengedte a lovakat, a fogatnak el kell hagynia a Levezető-pihentető területet.

961. szabály Maratonakadályok a „B” szakaszon

1. Az akadályok száma

- 1.1 Az akadályok száma – függetlenül attól, hogy azok természetesek vagy mesterségesek – az alábbiak szerint alakul:
minimum 6 és maximum 8: CAI3* és CAIO versenyen
minimum 5 és maximum 7: CAI2* versenyen.
- 1.2 Szenior Bajnokságokon 8 akadálynak kell lenni.
- 1.3 Amennyiben alacsonyabb és magasabb szintű kategóriákat rendeznek ugyanazon a versenyen, akkor legalább eggyel kevesebb akadálynak kell lennie az alacsonyabb szintű kategóriának.
- 1.4 Junior és U25 Bajnokságán az akadályok száma legfeljebb hat (6).
- 1.5 Gyerekek számára rendezett versenyen legfeljebb öt (5) akadály és négy (4) kapu (csak A, B, C, D) lehet.
- 1.6 Para-fogathajtásban az akadályok száma legfeljebb hat (6).

2. Akadályrajzok

- 2.1 Az első pályabejárás előtt a hajtóknak, a csapat hivatalos személyeinek, és a verseny hivatalos személyeinek minden akadályról rajzot kell adni. Az akadályrajznak tartalmaznia kell a kötelező kapuk helyét, az elmozdítható elemek helyét, továbbá a behajtó- és a kihajtó kapuk helyét.

2.2 Annak elkerülése érdekében, hogy a hajtók veszélyes és nem biztonságos útvonalon haladjanak egy akadályban, a pályaépítő tetszőleges színű dupla vonalat húzhat a pályarajzon és a földön, jelezve azt az útvonalat, melyen a hajtó sosem haladhat át. Ha a versenyző áthajt a pálya dupla vonallal jelölt területén, 20 hibapontot kap. A pályaépítő összesen legfeljebb 8 dupla vonalat rajzolhat a pályarajzra. A pályán használandó dupla vonalakat a maratonhajtás versenyszám első indulója előtt legalább 48 órával az akadályban is meg kell jelölni.

3. Az akadályok tervezése, építése

- 3.1 Az akadályok számát a behajtó kapuk piros jelzését tartó oszlopán kell feltüntetni.
- 3.2 Az akadályok behajtását és kihajtását piros és fehér jelzésű behajtó- és kihajtó kapukkal (piros jelzés a hajtó jobb oldalán, fehér jelzés a hajtó bal oldalán) kell jelölni a legközelebbi betűzött kaputól legalább 20 m-re (feltéve, hogy a Technikai kiküldött nem rendelkezik

másképp). Minden maratonakadály kihajtó kapuját követően, 30 méternél jelzöt kell kihelyezni. Amennyiben egy segédhajtó az akadályban elhagyta a kocsit, vissza kell szálljon addig, amíg a kocsi hátsó tengelye át nem halad a 30 métert jelző táblánál.

- 3.3 Az akadály legrövidebb úton történő meghajtásakor az akadály hossza legfeljebb 250m. A behajtó- és a kihajtó kapu között az akadálynak egyetlen része sem lehet 2,5 m-nél keskenyebb. Az akadály hossza a Technikai kiküldött döntése alapján kivételes körülmények között meghaladhatja a 250 m-t.
- 3.4 Az akadályok legalább 700 m távolságra legyenek egymástól. A Technikai kiküldött rendelkezhet ettől eltérően.
- 3.5 Az akadályokat a meghajtás sorrendjében meg kell számozni.
- 3.6 Az akadály kialakítása a lónak nem okozhat sérülést, illetve egyéb károsodást.
- 3.7 A mesterséges akadályok elég tartósak és megfelelően rögzítettek legyenek, helyükről lehetőség szerint ne legyenek kimozdíthatók, ne törjenek.
- 3.8 Amennyiben a Pályaépítő olyan akadályelemeket használ, amelyek a Versenybíróság és a Technikai kiküldött véleménye szerint megijeszthetik a lovat, alternatív útvonalat kell biztosítani.
- 3.9 Ahol az akadály teljesítéséhez vízben kell hajtani, a víz mélysége legfeljebb 30 cm lehet. Ha természetes vízről van szó, a Technikai kiküldött legfeljebb 50 cm-es vízmélységet engedélyezhet. A víz feneké szilárd legyen. Ahol a vízmélység meghaladja az 50 cm-es mélységet, a lovak mélyebb vízbe sodródásának elkerülése érdekében kerítést kell állítani.
- 3.10 Ha a helyi szabályozások szükségessé teszik, illetve a rendező úgy dönt, hogy az akadályt a közönségnek fenntartott helytől elkeríti, akkor az elkerítés az akadály legközelebbi elemétől legalább 20 m-re legyen (feltéve, hogy a Technikai kiküldött másképp nem rendelkezik).

4. **Kötelező kapuk**

- 4.1 Az akadályok A-tól maximum F-ig, piros és fehér jelzéssel ellátott, betűzött kötelező kaput tartalmaznak, melyek a kapuk meghajtásának sorrendjét és irányát jelzik.
- 4.2 Alternatívaként legfeljebb két betű kétszer is használható ugyanabban az akadályban.
- 4.3 A kötelező kapuk elemeinek magassága legalább 1,3 m.
- 4.4 Rögzített maratonakadály esetén a kötelező kapu minimális szélessége legalább 2,5 m. Nehéz mobil akadály esetén a **minimális szélességre** a 961.6.2 szabályzati pont az irányadó. **Maximális szélesség nincs.**

5. **Leverhető/elmozdítható elemek**

- 5.1 A Pályaépítő bármilyen típusú verhető/mozdítható elemet használhat, de az lehetőség szerint az akadályhajtásban használt típusú labda legyen.
- 5.2 A verhető/mozdítható elemek leverésükkor/elmozdításükkor nem okozhatnak sérülést a lónak, illetve kárt a kocsiban.
- 5.3 A verhető, akadályhajtásban használt labdák tartására szolgáló kis kehely standard 45-55 mm átmérőjű műanyag csődarab, ami megfelelő mélységű legyen, hogy a labda ne az akadályoszlopon helyezkedjen.
- 5.4 A verhető/mozdítható elemek száma összesen legfeljebb 24 lehet a rögzített akadályokon. Nehéz mobil akadályok esetén **minden egyes elemen** kell lennie egy verhető/mozdítható elemnek, mely nem számít bele a korábban említett 24 elembe. Vert elemenként a hajtó két hibaponttal büntetendő.
- 5.5 A verhető/mozdítható elem leveréséig/elmozdításáig „él”.
- 5.6 Az elmozdítható elemek elmozdulásának/leesésének megakadályozása 10 hibaponttal jár (függetlenül attól, hogy azt a hajtó vagy a segédhajtó teszi).

6. A kombinált maratonhajtás akadályai

6.1 A selyba típusú akadály méretei:

	Kategória	Selyba nyomtáv
Ló	Négyesfogatok	1.90 m
	Kettesfogatok	1.80 m
	Egyesfogatok	1.60 m
Póni	Négyesfogatok	1.80 m
	Kettesfogatok	1.60 m
	Egyesfogatok	1.50 m

6.2 A maraton típusú akadály kapuinak méretei:

	Kategória	Kapuk szélessége
Ló	Négyesfogatok	3.50 m – 4.00 m
	Kettesfogatok	3.50 m – 4.00 m
	Egyesfogatok	3.00 m – 3.50 m
Póni	Négyesfogatok	3.00 m – 3.50 m
	Kettesfogatok	3.00 m – 3.50 m
	Egyesfogatok	3.00 m – 3.50 m

962. szabály Maratonpálya-bejárás

1. A Technikai kiküldött pályabejárása

1.1 A maratonhajtás versenyszáma előtt legalább öt nappal a teljes maratonpályának készen kell állnia a Technikai kiküldött szemléjére és jóváhagyására.

2. A versenyzők és a hivatalos személyek tájékoztatása

2.1 A maratonpálya hivatalos pályabejárása előtt a Technikai kiküldöttnek tájékoztatnia kell a Versenybírószakszolgálatot és a szövetségi kapitányokat (CAI versenyen a versenyzőket) a pályáról.

2.2 A maratonhajtás versenyszámának kezdete előtt a Technikai kiküldöttnek tájékoztatnia kell a szakaszt felügyelő bírót, az akadály-felügyelő bírót és az időmérőket a pályáról.

2.3 A tájékoztatáson elegendő pályarajz másolat legyen. A pályarajznak tartalmaznia kell a szakaszokat, az akadályokat, a számozott kötelező fordító kapukat, a kilométer jelölő táblákat, és minden olyan területet, ahova a járművekkel való behajtás tilos.

2.4 A tájékoztatáson a szövetségi kapitányok, a versenyzők és a hivatalos személyek számára elegendő akadályrajz legyen.

2.5 A kötelező fordító kapuk- és az akadályok sorrendjéről készített lista is álljon rendelkezésre.

3. A versenyzők pályabejárása

3.1 A maratonhajtásban elsőként induló hajtó indulási ideje előtt legalább 48 órával a maratonpályát meg kell nyitni a versenyzők pályabejárására. Kivételes körülmények között, a Technikai kiküldött jóváhagyásával a SzB dönthet úgy, hogy az „A” és a ~~transfer~~ szakaszt nem nyitja meg pályabejárásra.

3.2 A maratonpálya egyes részeinek megközelítési módját a Technikai kiküldött korlátozhatja.

3.3 Amint az első versenyző megkezdte az „A” szakaszt vagy a Kontrollált bemelegítést, a szakaszok bejárására már nincs lehetőség. A „B” szakasz akadályainak bejárása addig lehetséges, amíg az első fogat el nem startol a „B” szakaszra.

3.4 A járművekkel közlekedő versenyzők csak a Technikai kiküldött által kijelölt utakat/nyomvonalakat használhatják.

3.5 Az akadályok csak gyalogosan járhatók be. Sem motoros jármű, sem kerékpár nem vihető be az akadályba és a Kontrollált bemelegítőbe. A szabály megszegése első esetben szóbeli, második esetben sárga lapos figyelmeztetéssel jár.

3.5.1 A klasszifikációs kritériumoknak megfelelően nevezett para-fogathajtók motoros járműveket is használhatnak a pályabejárás során (MVWC), de ennek a tényét rögzíteni kell a klasszifikációs törzslapon közvetlenül a klasszifikációs vizsgálatot követően.

- 3.6 A már kijelölt bajnokságok versenyhelyszínein, ahol a versenyzők indulni szándékoznak, 30 nappal a versenyt megelőzően a versenyzőknek tilos lovakkal az akadályok között lovagolni vagy ló vontatta járművel közlekedni.

963. szabály Idő

1. Időrend

1.1 Az „A” szakasz vagy a Kontrollált bemelegítő startjának idejét, a szakaszok, valamint a rövid pihenő időrendjét a SzB készíti el a Versenybíró és a Technikai kiküldött részére. Az időbeosztásnak előre nem látható körülmények bekövetkezése esetén módosíthatónak kell lenni.

1.2 Az „A” szakasz vagy a Kontrollált bemelegítő startjánál szolgálatot teljesítő Szakaszbíró és a versenyzőket a versenyzők indulási idejét is tartalmazó indulási sorrenddel kell ellátni. Időbeosztás nélküli indulási sorrendet kell adni minden Szakaszbíró, Szakaszt Felügyelő Bíró, és Akadály-felügyelő bírónak.

2. Szakaszidők

2.1 A szakaszok megengedett idejét az adott szakaszra vonatkozó átlagos iram alapján kell kiszámolni.

2.2 Az „A” szakasz minimum ideje két perccel kevesebb, mint annak megengedett ideje.

2.3 A Kontrollált bemelegítő minimum ideje két perccel kevesebb, mint annak megengedett ideje.

2.4 A „B” szakasz minimum ideje három perccel kevesebb, mint annak megengedett ideje.

2.5 Az „A” szakasz és a Kontrollált bemelegítő időkorlátja a megengedett idő 120 %-a. A „B” szakasz időkorlátja a megengedett idő kétszerese.

2.6 A Levezető-pihentető területen az időkorlát minimum 10 perc és maximum 15 perc.

2.7 Bármely szakasz időkorlátjának túllépése a versenyző versenyszámból történő kizárásával jár.

3. Időmérés

3.1 Lehetőség szerint elektronikus időmérőt kell használni a hajtók szakaszon és akadályban töltött idejének mérésére.

3.2 A Szakaszbírók az összes hajtó szakaszokra való indulásának és szakaszokról való érkezésének idejét kötelesek feljegyezni, és a Fogatkísérő lapra valamint a Szakaszbírói lapra felvezetni.

4. Start és cél ('A' és 'B' szakasz, Kontrollált bemelegítő, Levezető-pihentető terület)

4.1 A versenyző legalább 10 perccel a meghatározott indulási ideje előtt az „A” szakasz vagy a Kontrollált bemelegítő startjánál köteles várakozni.

4.2 Amennyiben a hajtó az „A” szakaszra vagy a Kontrollált bemelegítőre kiírt indulási idejében nem tud elindulni, a Szakaszbíró saját döntése alapján az arra megfelelő, lehető legkorábbi időpontban indítja el a hajtót. A hajtó a következő hajtó indulási időpontjától számított két percen belül már nem indulhat el. A szakaszbíró az elindítás időpontját feljegyzi, és erről a Technikai kiküldöttet valamint a Versenybíró elnökét (ő tájékoztatja a versenyrodat) mihamarabb értesíti. A hajtó a kiírt indulási idő és a tényleges indulási idő között eltelt másodpercek 0,25-szeresével büntetendő. A kétes esetek elkerülése érdekében: a szervezési okok miatti késedelmes elindulásért („A” szakasz) a hajtó nem kap hibapontot.

4.3 A hajtó fogatával álló helyzetből köteles elindulni a szakaszokra. A ló feje a startvonal mögött legyen. A Szakaszbíró köteles visszaszámolni a hajtó elindulásáig. Amennyiben a hajtó korábban indul el, mint ahogyan azt a Szakaszbíró engedélyezi, a Szakaszbíró visszahívja a versenyzőt, annak új indulási időt határoz meg, és a Fogatkísérő lapot (zöld kártyát) módosítja. Ha a hajtó nem áll meg, amikor a Szakaszbíró visszahívja, a versenyző kizárással büntethető. A Versenybírókat a lehető leghamarabb értesíteni kell a történetekről.

- 4.4 A szakasz meghajtását a fogat akkor teljesíti, ha a(z) (elülső) ló(lovak) orra áthalad a célvonalon. A szakaszhibapontok mindaddig adhatók, amíg a kocsi teljes terjedelmében át nem halad a célvonalon.
5. **Az 'A' szakasz, Kontrollált bemelegítő és a 'B' szakasz időbüntetése**
- 5.1 Az 'A' szakaszon, Kontrollált bemelegítőn és a 'B' szakaszon a megengedett idő átlépését követően a versenyző másodpercenként 0,25 hibapontot kap.
- 5.2 Az 'A' szakasz, a Kontrollált bemelegítő és 'B' szakasz minimális idő előtti teljesítéséért a hajtók 0,25 hibapont büntetést kapnak másodpercenként arra az időre, amennyivel hamarabb teljesítették a szakaszt a minimálisan meghatározott időnél.

964. szabály Maratonpályán szerezhető hibapontok

1. Ostor

Maratonpályán ostort csak a hajtó használhat (nem kötelező az ostor használata). A szabály megszegése 20 hibaponttal büntetendő.

- 1.1 A klasszifikációs kritériumoknak megfelelően nevezett para-fogathajtók versenyezhetnek a segédhajtó által használt/kezelt ostorral, de ezek tényét rögzíteni kell a klasszifikációs törzslapon közvetlenül a versenyzők klasszifikációs vizsgálatát követően.

2. Pályatévesztés

Amennyiben a versenyző a soron következő kötelező fordító kaput (CTF) nem hajtotta meg, visszafordulhat, hogy meghajtsa azt, feltéve, hogy a soron következő fordító kaput vagy akadályt még nem hajtotta meg. Az a versenyző, aki nem hajt meg egy CTF-et vagy egy többszörös CTF-et, melyet több alkalommal kell meghajtani és különböző számokkal rendelkezik, a pályarajzon jelzett helyes sorrendben és helyes irányból, az kizárásra kerül.

3. A maratonpálya nyomvonaláról való letérés

- 3.1 A hajtó a célig vezető utolsó 300 méteren nem térhet le az előírt nyomvonalról. A köröket, cikk-cakkot leíró, vagy a nyomvonalat más egyéb módon elhagyó hajtó büntetése előfordulásonként 10 hibapont.
- 3.2 Kivétel: lásd a 960.6 szabályt.

4. Helytelen jármód

A „B” szakasz célja előtti utolsó 300 méteren a ló nem vágta. Ha mégis megteszi, a hajtónak ezt öt másodpercen belül korrigálni kell. Amennyiben a hajtó nem rendezi a jármódot, minden vágásban eltelt öt másodpercet követően egy hibapont a büntetése.

5. Fogatról történő leszállás a szakaszokon

- 5.1 Az 'A' szakaszon, Kontrollált bemelegítőn és a 'B' szakaszon (kivétel az akadályokon belül) a hajtó és a segédhajtó csak az álló fogatról szállhat le hibapont-büntetés nélkül. Ha a fogat mozgásban van, a segédhajtó leszállásáért 5 hibapont, a hajtó leszállásáért 20 hibapont jár.
- 5.2 A Levezető-pihentető területen csak a segédhajtók sétálhatnak a fogat mellett.
- 5.3 A hajtónak és a segédhajtónak a fogaton kell tartózkodni a szakaszok startján és célján továbbá a kötelező fordító kapukon való áthajtáskor minden egyes szakaszon ('A' szakasz, Kontrollált bemelegítő és a 'B' szakasz). A szabály megszegése a hajtó esetében 20 hibaponttal, a segédhajtó esetében 5 hibaponttal jár mindannyiszor, ahányszor nem tartózkodnak a kocsin.

- 5.4 Kivételes esetekben, amikor az időjárás és a talajviszonyok indokolják, a Technikai kiküldött és a Versenybíró elnöke engedélyezheti a pónifogatok és a ló egyesfogatok segédhajtói számára, hogy a pálya bizonyos részein a kocsi mögött fussanak.
6. **Megállás**
- 6.1 A hajtó az akadályzónán kívül bárhol megállhat szerszámcsatolás-, vagy a kocsin elvégzendő javítások céljából. A hajtónak hibapontja nem keletkezik, csak idővesztesége lesz, kivételt képez a 960.6. szabály.
- 6.2 Amennyiben a hajtó a maratonpálya 'B' szakaszán minden ok nélkül megáll, 10 másodpercenként egy hibapont büntetést kap.
- 6.3 Amennyiben az utolsó akadály és a célvonal között 300m-nél kevesebb a távolság, a hajtó az utolsó akadály és a cél között csak az utolsó akadály kihajtó kapujától számított 30 m-en belül állhat meg hibapontszerzés nélkül szerszámigazítás, -csatolás, és kocsin elvégzendő javítások (hiányzó vagy szétcsatolódott istráng, rúdtartó szíj vagy száraz) végett, hibapontok 964.7.1-es szabály. Egyéb okok miatt a hajtó nem állhat meg a 300 m kijelölése és a cél, illetve az utolsó akadály és a cél között. A szabály megszegése előfordulásonként 10 hibaponttal büntetendő.
7. **Sérült kocsi/szerszám**
- 7.1 Amennyiben a hajtó hiányzó, vagy szétcsatolódott istránggal, rúdtartó szíjjal vagy szárral hajt be a „B” szakasz céljába, előfordulásonként 10 hibapont büntetést kap.
- 7.2 A törött kocsirúddal, illetve törött zablával célba érő hajtó büntetése kizárás.
- 7.3 A hajtó a kategóriájára előírt számú lóval, és kocsijára előírt számú kerékkel köteles befejezni a maratonhajtás versenyszámát. A szabály megszegése kizárással jár. Hiányzó vagy törött kerékabroncs nem büntetendő.
- 7.4 A kocsi felborulása (akár a bemelegítő akadályban, akár egy maratonakadályban vagy a maratonpályán) kizárással büntetendő és a versenyző nem folytathatja a maratonhajtást.

965. szabály Maratonakadályokban szerezhető hibapontok

1. **Jármód az akadályban**
A versenyzők bármilyen jármódban teljesíthetik az akadályokat.
2. **Pályatévesztés az akadályban**
- 2.1 Amennyiben a hajtó úgy hajt be az akadályba, hogy nem halad át a behajtó kapun, vagy úgy hagyja el az akadályt, hogy nem hajt át a kihajtó kapun, és hibáját nem korrigálja, kizárásra kerül.
- 2.2 Az akadály kötelező kapui helyes sorrendben és irányból történő meghajtásukat követően „szabaddá” válnak. A hajtó így bármikor, bármennyiszer áthajthat azokon. (pl.: „A” kaput előbb helyes irányból meg kell hajtani, csak azután hajtható meg a „B” kapu. Ezt követően az „A” kapu „szabaddá” válik, és bármilyen irányból, bármikor át lehet haladni rajta.)
- 2.3 Amennyiben a hajtó a kötelező kapukat rossz sorrendben, illetve irányból hajtja meg mielőtt azok „szabaddá” válnának, és azt a kihajtás előtt nem javítja, kizárásra kerül.
- 2.4 A pályatévesztés javításához a hajtónak vissza kell térnie ahhoz a kötelező kapuhoz, amit kihagyott (pl.: a hajtó meghatja az „A” kaput, a „B” kaput, majd a „D” kaput, és kihagyja a „C” kaput. Ahhoz, hogy a hajtó kijavítsa ezt a pályatévesztést, meg kell hajtania a „C” kaput, aztán a „D” kaput). A kapuk mindaddig semlegesek, amíg a hajtó el nem éri ezt a kaput. A javított pályatévesztésért 20 hibapont jár.
- 2.5 Amennyiben a hajtó az akadály kihajtó kapuján azelőtt halad át, hogy az összes kötelező kaput sorrendben teljesíti, kizárásra kerül.
- 2.6 A versenyző akkor hajt meg egy kaput, ha a kötelező kaput jelölő piros-fehér jelzők között a fogat teljes terjedelmével áthalad.
- 2.7 **A 961.2.2-es szabály értelmében egy sportoló nem lépte át a dupla vonalat mindaddig, amíg a fogat teljes terjedelmében át nem haladt a dupla vonalon.**

3. Fogatról történő leszállás az akadályokban

- 3.1 Minden alkalommal, amikor a segédhajtó, illetve a segédhajtók mindkét lába a földön van, a hajtó öt hibapont büntetést kap.
- 3.2 Amennyiben a segédhajtó(k) az akadályban már leestek a kocsiról (nem tartózkod(nak)ik a kocsin), nem köteles(ek) visszaszállni a kocsira, és nem köteles(ek) a fogatot a kötelező kapukon keresztül követniük. A segédhajtóknak nem kell a fogaton tartózkodni, amikor az elhagyja az akadályt. Azonnal (minden akadály kihajtó kapuja és az akadályokat követő 30 métert jelző tábla közötti szakaszon) vissza kell szállniuk a kocsira az akadályon kívül. Ennek elmulasztása 5 hibapontos büntetéssel jár alkalmanként.
- 3.3 A hajtó kocsiról való leszállása 20 hibaponttal jár. A fogat akadályból történő kihajtásakor a kocsin kell tartózkodnia.
- 3.4 Minden incidens alkalmával (istráng, szár, kiséfa, rúd probléma) a segédhajtónak le kell szállni a fogatról (nem mászhat előre a lovakon és a rúdon), és meg kell oldania a problémát. A szabály megszegése 20 hibaponttal jár.
- 3.5 A hajtó, illetve a segédhajtó hibapont nélkül csak az egyik lábát helyezheti az akadály valamely részére. A szabály megszegése öt hibaponttal jár.
- 3.6 A segédhajtó szükség esetén segíthet a hajtónak a ló kantárszárnál fogva történő átvezetésével az akadályon. A hajtó összesen 25 hibapont büntetést kap – lásd a 969. és 945.3 szabályt.
- 3.7 A segédhajtó(k)nak a kocsin kell tartózkodni(uk) amikor a versenyző behajt a maratonakadályokba. Ennek elmulasztása 5 hibapont.

4. A ló fogatból történő kifogása

Szándékosan egyetlen ló sem fogható ki a kocsiból, és vezethető át az akadályon. A szabály megszegésekor a versenyző kizárással büntetendő.

5. Akadályban való kizárás

A versenyző akadályban való kizárásának joga a Versenybíróságot illeti meg.

6. A ló jóléte

- 6.1 A hajtó felelőssége megállni és leszállítani a segédhajtót, amikor lova átlép a rúdon vagy a kiséfán, illetve amikor a hátulsó ló a kiséfába, vagy az elülső lovak istrángjába lép, vagy amikor a ló elesik, és a földön marad. A hajtó akkor is köteles megállni, ha a Versenybíróság vagy az Akadály-felügyelő bíró felszólítja a megállásra, és a szükséges intézkedések megtételére. A kicsatolódott istráng, illetve rúdtartó szíj nem jelent akadályban megoldandó problémát. Az akadályban töltött idő mindeközben telik.
- 6.2 Ha a hajtó az akadály elhagyása előtt nem áll meg, és nem szállítja le segédhajtóját a helyzet rendezése érdekében, kizárással büntetendő.
- 6.3 A hajtó felelőssége megállni és leszállítani a segédhajtót, amikor lova átlép az istrágon. A hajtó akkor is köteles megállni, ha a Versenybíróság vagy az Akadály-felügyelő bíró felszólítja a megállásra és a szükséges intézkedések megtételére. Ha a hajtó az akadály elhagyása előtt nem áll meg, és nem szállítja le segédhajtóját a helyzet rendezése érdekében, 30 hibaponttal büntetendő. Az akadályban töltött idő mindeközben telik.

7. Időmérés

- 7.1 A hajtó akadályban töltött idejét attól a pillanattól kezdve kell mérni, hogy a fogat bármely része áthalad a behajtó kapun, és addig a pillanatig kell mérni, amíg a fogat bármely része áthalad a kihajtó kapun a helyes irányból. Amint az időmérő berendezés már leállt, az adott akadály vonatkozásában már nem merülhet fel hibapont és a fogatnak el kell hagynia az akadályt.
- 7.2 A versenyző akadályban töltött idejének mérésére lehetőség szerint elektronikus időmérőt kell használni. Az elektronikus időmérő használata Bajnokságon, CAIO és CAI3* versenyen kötelező.

- 7.3 Az akadály időkorlátja 5 perc. Amennyiben a hajtó 5 perc elteltével nem teljesíti az akadályt, és nem halad át a kihajtó kapun, az Akadály-felügyelő bíró kétszer megfújja a sípját. Ezzel jelzi a hajtónak, hogy az akadályba való behajtása óta 5 perc eltelt. A versenyzőt kizárják és a fogatnak ezután a lehető leggyorsabban el kell hagynia az akadályt (ha kell, segítséggel). A lovakat ellenőriznie kell az állatorvosnak a Levezető-pihentető terület végén vagy az istállóban – amennyiben az állatorvostól engedélyt kapott a fogat arra, hogy egyenesen az istállóba menjen. A versenyző nem folytathatja tovább a maratonhajtás versenyszámot.
- 7.4 A hajtó akadályban töltött idejét századmásodperc pontossággal kell mérni (függetlenül attól, hogy az elektronikusan vagy manuális van mérve).
- 7.5 Az akadályok időeredménye külön-külön nincs kerekítve, és nincs átszámolva hibapontokká.

8. **Feltartóztatás**

- 8.1 Amennyiben a hajtó úgy érkezik meg a leküzdendő akadályhoz, hogy az előtte induló hajtó még az akadályban van, vagy az akadály nem áll készen a fogat fogadására, akkor az adott akadály behajtó kapujától megközelítőleg 50 méterre meg kell állítani a hajtót.
- 8.2 Az Akadály-felügyelő bíró egyik segédje köteles megállítani a hajtót, és mérnie kell a feltartóztatás idejét. Amint az akadályban lévő hajtó elhagyja az akadályt, az Akadály-felügyelő bírójának jelzi, hogy az akadály a következő fogat behajtására készen áll, a Felügyelő bíró segédje elindítja a fogatot, és tájékoztatja a versenyzőt a feltartóztatás időtartamáról. Ezt az időtartamot rögzíteni kell egész vagy fél percben az akadálybírói lapon a versenyző azonosító (start) száma mellett.

9. **Videofelvétel az akadályok teljesítéséről**

Az akadályok teljesítéséről minden versenyen videofelvétel készítése ajánlott. Világkupa Kvalifikációs versenyenTM, CAIO versenyen és Bajnokságon a videofelvétel készítése kötelező.

966. szabály Bírók

1. **A bírók helye**
- 1.1 A „B” szakaszt megelőző rövid pihenőben, amennyiben az ott lévő steward kéri, egy bíró hozza meg a döntést, mely az Állatorvosi kiküldött javaslatán alapszik, arról, hogy a ló/lovak megfelelő állapotban van/vannak-e és folytatni tudja/tudják-e a versenyt.
- 1.2 A Versenybírószág egyik tagja a Levezető-pihentető területen felügyeli a kocsik és a szerszámok szemlélését, továbbá a Fogatkísérő lapok kitöltését, aláírását. Lehetőség szerint a kocsik mérését is. Az előírt kocsisúlynál könnyebb kocsiival versenyző hajtót ki kell zárni a versenyszámból (lásd a 969. szabályt).
- 1.3 A Versenybírószág többi tagjának munkájáról a Versenybírószág elnöke dönt.

967. szabály Hivatalos személyek

1. **Szakaszt felügyelő bírók**
- 1.1 A Szakaszt felügyelő bírók helyét a Technikai kiküldött oly módon jelöli ki, hogy azok láthassák a kritikus kötelező fordító kapukat.
- 1.2 A Szakaszt felügyelő bírónak rendelkezni kell a versenyzők indulási sorrendjével, a számukra szóló utasítások és jelentési formalapok másolataival és egy ellenőrző lappal.
- 1.3 A Szakaszt felügyelő bíró Versenybírószágot időközönként és szolgálatteljesítésének végén minden olyan történésről tájékoztatni köteles, amely büntetőponto(ka)t vonhat maga után.
- 1.4 A szakaszt felügyelő bíró nem zárhat ki versenyzőt, és egyéb más módon sem büntetheti. A hibapontok meghatározása a Versenybírószág feladata.
- 1.5 A versenyszámot követően a szakaszt felügyelő bírók mindaddig a versenyiroda közelében kötelesek maradni, amíg a Versenybírószág elnöke el nem engedi őket.

2. Szakaszbírók

- 2.1 A Szakaszbíróknak olyan versenyórát kell adni, amelyen látszik a pontos idő. Az óra használatáról a Technikai kiküldött, vagy a Fő szakaszbíró köteles tájékoztatni a Szakaszbírókat. Az órák szinkronizálásáért a Technikai kiküldött, vagy a Technikai kiküldött asszisztense felel
- 2.2 Az „A” szakasz vagy a Kontrollált bemelegítő startjánál szolgálatot teljesítő Szakaszbíró a versenyzők indulási idejét is tartalmazó indulási sorrenddel kell ellátni. A Szakaszbíró feladata a versenyzőnek odaadni a Fogatkísérő lapot (zöld kártyát).
- 2.3 A többi szakaszbíróknak a teljes indulási sorrendet kell odaadni.
- 2.4 A Szakaszbíróknak a Fogatkísérő lapra és a Szakaszbírói lapra egyaránt fel kell jegyezni a hajtók szakaszra indulási és onnan érkezési idejét.
- 2.5 A fogatnak álló helyzetből kell indulnia a szakaszra. A lo(vak) orra a startvonal mögött legyen.
- 2.6 A szakasz teljesítésének az idejét a lovak orrvonalának célon való áthaladásáig kell mérni, de a szakasz akkor teljesített, amikor a kocsi hátsó tengelye áthalad a célvonalon.
- 2.7 A versenyszámot követően a Szakaszbírók mindaddig a versenyiroda közelében kötelesek maradni, amíg a Versenybírószék elnöke el nem engedi őket.

3. Akadály-felügyelő bírók

- 3.1 Akadályonként egy Akadály-felügyelő bíró szükséges. Minden Akadály-felügyelő bírónak legalább két segédje legyen. Az akadály-felügyelő bírónál legyen síp és két stopper, amelynek használatában a Technikai kiküldött vagy ennek segédje nyújt segítséget. A versenyző akadályban töltött idejét századmásodperc pontossággal kell mérni.
- 3.2 Az Akadály-felügyelő bírónak adni kell indulási sorrendet, akadályrajzot és akadályban történő események feljegyzésére nyomtatványt, hogy feljegyezhessek a versenyző akadályban töltött idejét és a kötelező kapuk meghajtásának sorrendjét.
- 3.3 A kötelező kapuk helytelen sorrendben történő meghajtásakor le kell rajzolni a versenyző által megtett útvonalat.
- 3.4 Az akadály-felügyelő bírónak minden incidenst fel kell jegyezni, és arról a lehető leghamarabb tájékoztatnia kell a Versenybírószéket.
- 3.5 A versenyszámot követően az Akadály-felügyelő bírók mindaddig a versenyiroda közelében kötelesek maradni, amíg a Versenybírószék elnöke el nem engedi őket.

968. szabály Helyezési sorrend megállapítása

1. Az idő hibapontokká való átszámítása

- 1.1 A hajtó akadályban töltött idejét századmásodperc pontossággal kell mérni, a hibapontokat két tizedesjegy pontossággal kell számolni. A szakaszok megengedett ideje fölött teljesített másodperceket, illetve „A” és „B” szakaszon a minimum idő alatti másodperceket 0,25-dal meg kell szorozni. Az időértékeket nem szabad kerekíteni.
A minimum idő alatti büntetést, a megengedett idő feletti büntetést, és az akadályokban teljesített idő büntetését össze kell adni, és ehhez a számhoz hozzá kell adni a pályán szerzett egyéb hibapontokat. Ez adja a maratonhajtás során szerzett összes hibapontot.
- 1.2 A kizárt vagy a versenyszámot feladott versenyzők esetében lásd a 911. szabályt.
- 1.3 A legkevesebb hibaponttal rendelkező versenyző a versenyszám győztese.
- 1.4 Azonos hibapontszámok esetén a versenyzők holtversenyben végeznek.

969. szabály A maraton- és a kombinált maratonhajtás versenyszámokban szerzhető hibapontokat összefoglaló táblázatok

1. A versenyzők az alábbi hibapontokat kaphatják a maratonhajtás során:

Meghatározás	hivatkozott szabály	Hibapont
A hajtó vagy a segédhajtó rövidnadrágot visel	928.2.1	10 hibapont/személy
Nem bekapcsolt fejbüvő vagy a gerincbüvő hiánya	928.2.2 928.2.3	kizárás-és / sárga lapos figyelmeztetés

A „B” szakasz előírtnál kevesebb számú lóval való befejezése	931	kizárás
Benevezett ló bemutatásának elmulasztása a második, fogatban történő állatorvosi szemlén	935.3.3	kizárás
Nincs farhám a lovon, holott a kocsin nincs fék	937.1.1	kizárás
Nincs farhám az egyesfogat lován	940.1.13	kizárás
A reklámozásra vonatkozó szabályok megszegése	941	sárga lapos figyelmeztetés
Segédhajtó cseréje	943.8	kizárás
A segédhajtó kezeli a szárazakat, használja ostort vagy fékez, holott a kocsi nem áll	943.2.6	20 hibapont
Kocsihoz rögzített személy	943.2.7	kizárás
Külső fizikai segítségnyújtás	945	kizárás
A segédhajtó átvezeti a lovat az akadályon	945.4	25 hibapont
Helytelen jármód	960.6.2 és 964.4	5 másodpercenként 1 hibapont
A versenyző áthalad a dupla vonalon	961.2.2	20 hibapont
Verhető/mozdítható elem verése/mozdítása	961.5.4	2 hibapont előfordulásonként
Verhető/mozdítható elem verésének/mozdításának megakadályozása	961.5.6	10 hibapont
Motoros jármű vagy kerékpár az akadályban első eset második eset	962.3.5	szóbeli figyelmeztetés sárga lapos figyelmeztetés
„B” szakasz végén a kocsi könnyebb, illetve „B” szakasz startjánál a kocsi nyomtáv szélessége kisebb, mint az előírt	937 és 966.1	kizárás
A megengedett idő átlépése a szakaszokon	963.5.1	0,25 hibapont/másodperc
Minimum idő alatti szakasz-teljesítés az „A” és a „B” szakaszon	963.5.2	0,25 hibapont/másodperc
Akadályokban eltöltött idő	968.1.1	0,25 hibapont/másodperc
a versenyző nem áll meg, amikor a szakaszbíró a startnál visszahívja	963.4.3	kizárás
A versenyző nem tud elindulni az „A” szakasz startjánál	963.4.2	0,25 hibapont/másodperc
Az ostorra vonatkozó szabály megszegése	964.1	20 hibapont
Az utolsó akadály és a „B” szakasz célja között az előírt nyomvonal elhagyása, minden alkalommal	964.3	10 hibapont
A kötelező fordító kapuk, illetve a szakaszok startján és célján való meg/áthajtáskor az előírt személyek nem tartózkodnak a fogaton (alkalmanként)	964.5	5 hibapont

A segédhajtó kocsiról történő leszállása a „B” szakaszon a kocsi mozgása közben	964.5	5 hibapont
A hajtó kocsiról történő leszállása a „B” szakaszon a kocsi mozgása közben	964.5	20 hibapont
A „B” szakasz befejezése hiányzó vagy szakadt rúdszíjjal, istráנגgal, illetve szárral (előfordulásonként)	964.7	10 hibapont
A kötelező fordító kapuk, illetve akadályok helytelen sorrendben vagy helytelen irányból történő meghajtása	965.2	kizárás
A „B” szakasz befejezése hiányzó kerékkal	964.7	kizárás
A „B” szakasz befejezése törött rúddal	964.7	kizárás
Az akadály behajtó kapuja meghajtásának elmulasztása	965.2	kizárás
A segédhajtó(k) nincs(enek) a kocsin amikor az akadály behajtó kapuján áthajt a versenyző	965.3.7	5 hibapont
A segédhajtók nem szállnak azonnal vissza a fogatra az akadályon kívül (alkalmanként)	965.3.2	5 hibapont
Az akadály kihajtó kapuja meghajtásának elmulasztása 5 percen belül	965.7.3	kizárás
Javított pályatévesztés (alkalmanként)	965.2.4	20 hibapont
Az akadály teljesítése előtt a hajtó áthajt az akadály kihajtó kapuján	965.2	kizárás
Segédhajtó leszállása az akadályban (alkalmanként)	965.3	5 hibapont
Hajtó leszállása az akadályban	965.3.3	20 hibapont
Mindkét láb az akadály elemén	965.3	5 hibapont
A segédhajtó a ló hátán vagy a rúdon keresztül mászik előre a lovakhoz az akadályban	965.3	20 hibapont
A ló kifogása és átvezetése az akadályon	965.4	kizárás
A hajtó nem áll meg, amikor a ló átlép a rúdon, vagy a kiséfán	965.6	kizárás
A hajtó nem áll meg, amikor a ló lába átkerül az istráנגon	965.6.3	30 hibapont
A kocsi felborul	964.7.4	kizárás
Az akadály időkorlátjának átlépése (5 perc)	965.7.3	kizárás
A kötelező pihenőben a ló állapota a verseny folytatásához nem megfelelő	966.1	kizárás
Az összes szakasz időkorlátjának átlépése	968.1.1	kizárás

2. A versenyzők az alábbi hibapontokat kaphatják a kombinált maratonhajtás során:

Meghatározás	hivatkozott	hibapont
Selyba típusú egyszerű akadály egy vagy két labdájának leverése	975.3.5	3 hibapont
Maraton típusú akadály bármely elemének leverése illetve felborítása		3 hibapont
Pályahiba: egy még meg nem hajtott akadály bármely elemének leverése esetén a Versenybíróság elnöke csenget és az akadályt újraépítik (az óra áll)	975.4.4	3 hibapont + 10 mp a versenyző idejéhez adódik
Maraton típusú akadályban javított pályatévesztés	965.2	20 hibapont
Maraton típusú akadályban NEM javított pályatévesztés	965.2.5	kizárás
Segédhajtó(k) kezeli(k) a szárat, használja(ák) az ostort vagy a féket, amikor a fogat nincs álló helyzetben	943.2.6	20 hibapont
Segédhajtó(k) leszállása első vagy második alkalommal (az óra nem áll)	VK szabály	5 hibapont / alkalom
Hajtó leszállása, leesése	VK szabály	20 hibapont
Segédhajtó(k) vagy hajtó leszállása harmadik alkalommal	VK szabály	kizárás
Első vagy második engedetlenség	VK szabály	nincs hibapont
Harmadik engedetlenség	VK szabály	kizárás
Amikor a száruk, rúdtartó szíj, istráng szétcsatolódik vagy elszakad vagy a ló átlép az istrágon, rúdon vagy kiséfán, akkor a Versenybíróság elnökének csengetni kell és egy segédhajtónak le kell szállnia, hogy rendbe hozza a problémát (óra áll)	964.7 965.6	5 hibapont a segédhajtó leszállásáért
A versenyző nem áll meg az ismételt csengő elhangzását követően	975.4.5	kizárás
Már meghajtott selyba típusú akadály elemének leverése	975.4.3	3 hibapont
A versenyző és a segédhajtó(k) nem viselnek biztonsági fejtédőt és gerincvédőt	928.2	kizárás
Pályatévesztés egyszerű akadálnál (sorrend és irány)	975.4.2	kizárás
Nincs farhám az egyesfogat lován	940.1.13	kizárás
Nincs farhám a lovakon olyan kocsin, amin nincs fék (kettes- és négyesfogatok)	937.1.1	kizárás
Nem hajt át a versenyző a start és célvonalon	975.3	kizárás
Kocsi felborulása	964.7.4 és 975.3.10	kizárás
Külső fizikai segítség	945	kizárás
Nincs(ennek) a segédhajtó(k) a kocsin, amikor a fogat áthalad a célvonalon	964.5	kizárás
Az alapidő túllépése	960.2.4 és 975.9.6	alapidő fölötti másodpercek x 0,5
Az időkorlát túllépése	975.10.4	kizárás

XIII. FEJEZET AKADÁLYHAJTÁS

970. szabály Általános elvek

Az akadályhajtás versenyszám célja, hogy próbára tegye a lovak állóképességét, elengedtségét és átengedőségét valamint a hajtók tudását.

971. szabály Az akadályhajtás versenyszám versenytípusai

1. **Hibapont büntetéses akadályhajtó verseny** rendezendő minden fogathajtó versenyen.
 - 1.1 A hibapont büntetéses akadályhajtó verseny a selybák labdáinak leverésért- és az idő túllépéséért kapott hibapontok alapján zajlik. Az itt szerzett hibapontok kizárólag az összetett fogathajtó versenyek végső eredményének eldöntésére szolgálnak.
 - 1.2 A nulla vagy azonos hibapontokkal rendelkező versenyzők közötti sorrend (akadályhajtás sorrendje) megállapítására összevetés lebonyolítására kerülhet sor.
2. **Időbüntetéses akadályhajtó verseny (vadászhajtás)**

Az időbüntetéses akadályhajtó verseny a hajtó által meghajtott pálya időeredménye, valamint a kapott hibapontok másodpercre átszámolt értéke alapján zajlik. Az időbüntetéses akadályhajtó verseny csak az akadályhajtásban elért helyezések meghatározására szolgál.
3. **Kétfázisos akadályhajtó verseny:**

Az összetett fogathajtó verseny végeredményébe csak az első fázis eredménye számít.
4. **Nyerőkörös akadályhajtó verseny:**

Az első pálya az összetett fogathajtó verseny eredményének meghatározására, a második pálya - a nyerőkör - az akadályhajtás eredményének meghatározására zajlik.

972. szabály Akadályhajtó pálya

1. **Az akadályhajtó pálya megépítése, kimérése**
 - 1.1 A Technikai kiküldött felügyelete alatt a Pályaépítő felelős az akadályhajtó pálya kijelöléséért, leméréséért és megépítéséért. A Pályaépítőnek szaggatott vonallal kell a pályarajzon jeleznie, hogy a pálya hosszúsága hogyan lett lemérve. A Versenybíróság elnöke felelős azért, hogy a pálya hossza megfelelően legyen lemérve.
 - 1.2 Az akadályhajtó pálya legalább 5000 m² nagyságú minimum 40 m szélességgel, vagy ennek megfelelő területű legyen. Amennyiben ekkora terület kijelölése nem lehetséges, az akadályok számát a terület nagyságával arányosan csökkenteni kell, feltéve, hogy a Technikai kiküldött másképpen nem rendelkezik.
 - 1.3 **Legalább egy alkalmas bemelegítő terület kell legyen, amely legalább 3200 m² területű.**
 - 1.4 A start- és a célvonalat az első illetve az utolsó akadálytól legalább 20- és legfeljebb 40 méterre kell elhelyezni.
 - 1.5 Az akadályok száma legfeljebb 20 lehet (kivéve 979.3 szabály), gyerekek esetében legfeljebb 15.
 - 1.6 Az akadálypálya hossza legalább 500 m és legfeljebb 800 m legyen, gyerek kategóriában ennél rövidebb is lehet.
 - 1.7 Az akadályhajtó pálya vonalvezetését úgy kell kijelölni, hogy a hajtók a pálya nagy részében nagy irammal tudjanak hajtani. Bizonyos akadályok, illetve akadálykombinációk természetesen lassítják a fogatot, de ilyen akadálykombinációk építését a teljes akadályhajtó pályának csak egy kisebb részére kell korlátozni.
 - 1.8 Minden akadálynak látszódnia kell a bírói toronyból és bírói boxokból.

- 1.9 A Versenybíróság elnöke a versenyszám kezdete előtt köteles bejárni az akadályhajtó pályát. Az akadályhajtó pálya az a nyomvonal, amelyet a versenyző a start és a cél között megfelelő irányban köteles meghajtani. A pálya hosszát a lovak által teljesíteni képes legrövidebb útvonalat figyelembe véve helyesen kell kimérni, különösen igaz ez az ívekre. A nyomvonal mindig a selybák közepén halad át. Amennyiben alternatív akadály is van a pályán, akkor a hivatalos pályahosszt a hosszabb útvonalon kell mérni.

973. szabály Akadályok

1. Selybák

- 1.1 Az akadályt alkotó selybák magassága legalább 30 cm legyen, az törhetetlen műanyagból készüljön. A selyba tetején lévő homorú részbe megfelelő súlyú labdát kell tenni, úgy, hogy az csak akkor eshessen le, ha a fogat valamely része tényleg a selybához ér.
- 1.2 Minden akadály, amelyet egy vagy dupla pár (oxer) selyba alkot, egyszerű akadály.
- 1.3 Az akadály tartozékai: selybák, piros és fehér színű jelzők, számok és betűk.
- 1.4 A selybapárt alkotó egyik selyba helyét a földön meg kell jelölni, hogy annak helye a versenyszám során ne változzon. Lehetőség szerint vonal-jelölést is érdemes használni a másik selyba megfelelő szögben való elhelyezkedése végett.
- 1.5 Hátralépést igénylő akadály nem használható az akadályhajtásban.
- 1.6 Az oxer akadály két pár selybából álló akadály, melyben a selybák egyenes vonalon vannak lerakva. Az első pár és második pár selyba közötti távolság, a pályaépítő saját belátása szerint, 1,5 és 3 méter között lehet. Az oxer egyszerű akadálynak számít és a maximálisan szerezhető hibapontok száma a maximális 4 db leverhető labdáért összesen 3 hibapont. Az első pár selyba piros és fehér színekkel és számmal van jelölve, a második pár selybát csak piros és fehér jelzővel kell ellátni.
- 1.6.1 Egy akadályhajtó pályán maximum 5 oxer akadály építhető fel.

2. Összetett akadályok

- 2.1 Az összetett akadályok kialakítása az alapelveknek megfelelő legyen. Lásd a mellékletekben.
- 2.2 Az eltérő variációkat és az új kialakítású összetett akadályokat előzetesen el kell fogadtatni a FEI Fogathajtó Szakbizottságával és a versenykiírásban szerepeltetni kell.
- 2.3 Az összetett akadályokat talajon elhelyezett selyba, vagy a földtől legalább 40, de legfeljebb 60 cm magasságban megemelt vízszintes rudak alkotják.
- 2.4 Az összetett akadályt alkotó akadályelemek nem érhetnek egymáshoz, az akadályelemek az összetett akadály egy-egy szakaszát kell, hogy alkossák.
- 2.5 A szerpentin, a cikk-cakk, a dupla box, a dupla U, továbbá a hullámvonal akadályok kivételével, az összetett akadály legfeljebb három pár selybából, illetve leverhető elemből állhat.
- 2.6 A szerpentin, a cikk-cakk, a dupla box, a dupla U valamint a hullámvonal akadályok kivételével, az összetett akadályok azok középvonalán mérve legfeljebb 30 méter hosszúak lehetnek.
- 2.7 Az akadályhajtó pályán legfeljebb három összetett akadály lehet.
- 2.8 A hajtó hibázásakor dupla összetett akadályokban (A és B) kísérletenként legfeljebb 6, a tripla összetett akadályokban (A, B és C) kísérletenként legfeljebb 9, a szerpentinben, a cikk-cakkban, a dupla box, a dupla U és a hullámvonal akadályban kísérletenként legfeljebb 12 hibapontot szerezhet. Az akadályok hibapontjaihoz adódik hozzá az akadály újraépítéséért járó, valamint az engedetlenségért kapott hibapont.
- 2.9 Összevetésben nem lehet összetett akadály (lásd a 977. szabályt–Összevetés, és a 981. szabályt – A hibapontok összefoglaló táblázata).

3. Szerpentin-, cikk-cakk-, dupla box-, dupla U akadály és hullámvonal

- 3.1 A szerpentin 4 négy darab (A, B, C, D), egyenes vonalon elhelyezett selybából áll, amelyeket váltakozó irányban kell meghajtani. Lásd a mellékletben.
- 3.2 A cikk-cakk legfeljebb 4 négy pár selybából áll; az egymást követő selybapárok eltérő jelzésű selybái egyenes vonalon helyezkednek el (honlap). A középvonalon elhelyezett selybák egyenes vonalban vannak, függetlenül attól, hogy a középvonal a selyba elejéhez, hátuljához, vagy közepéhez van e igazítva.
- 3.3 A dupla box, a dupla U és a hullámvonal akadály illusztrációja a mellékletekben szerepel.

4. Vizes akadály és híd

- 4.1 Ha az akadályhajtó pályának eleme a vizes akadály és a híd, akkor azt előzetesen szerepeltetni kell a versenykiírásban.
- 4.2 A vizes akadály legalább 3 m széles, legalább 20 cm és legfeljebb 40 cm mély legyen. Az akadály oldalainak kialakítása lejtős legyen. A behajtást (A) és a kihajtást (B) selybákkal kell jelölni úgy, hogy a selybapárt alkotó selybák legalább 2,0 méterre legyenek egymástól.
- 4.3 A labda vagy a labdák leesése selybapáronként három hibaponttal büntetendő.
- 4.4 A híd akadály a Technikai kiküldött által jóváhagyott fa-, vagy más, hasonlóan alkalmas anyagból készülhet, behajtókapuja fehér és piros tábláinál az akadályra hajtást segítő, legyezőszerűen elhelyezett oldalsó terelő legyen. A híd talaja legfeljebb 35 cm-rel lehet a talaj felszíne fölött. A híd legalább 3 m széles, és legfeljebb 10 m hosszú. A hídnak legyen épített oldala, vagy a híd mellé korlátot kell rögzíteni. A Technikai kiküldött erre vonatkozóan kivételt tehet, ha a híd szerkezete elég biztonságos. A behajtást (A) és a kihajtást (B) selybákkal kell jelölni úgy, hogy a selybapárt alkotó selybák legalább 2,0 méterre legyenek egymástól.

5. A haladási irányt jelző piros-fehér táblák

- 5.1 Minden akadályt egy pár jelzőtábla határoz meg. A hajtó szemszögéből nézve a piros tábla van a jobb oldalon, a fehér tábla pedig a bal oldalon. A táblákat az egyszerű- illetve az összetett akadályokat alkotó elemeken kívülre, azoktól legfeljebb 15 cm-re kell helyezni.
- 5.2 A fogat teljes terjedelmével át kell, hogy haladjon a piros-fehér táblák között. A szabály megszegése engedetlenségnek minősül (lásd a 975.7.3 és a 975.7.6 szabályt).
- 5.3 A dekorációkat és egyéb építményeket a hivatalos pályabejárás előtt kell a pályán elhelyezni. Megérintésükért, elmozdításukért nem jár hibapont.
- 5.4 A pályán lévő akadályokat a meghajtás sorrendjében meg kell számozni. Az akadályok számát az akadályok behajtásánál kell elhelyezni.
- 5.5 A zárt összetett akadály minden egyes részét külön, különböző színnel jelölni kell (lásd a mellékletekben). Az akadály részeit jelölő táblák között a fogatnak teljes terjedelmében, helyes betűsorrendben kell áthaladni.
- 5.6 A piros-fehér jelölő táblákat és a számokat és betűket tartalmazó táblákat egyetlen táblán is lehet alkalmazni. Az akadályok számát lehetőleg úgy kell elhelyezni, hogy a versenyző már az előző akadály meghajtását követően láthassa azt.

6. Pályarajz

- 6.1 Az akadályhajtás versenyszámban az adott kategória versenyének kezdete előtt legalább két (2) órával a Pályaépítő és a Versenybírószám elnöke által aláírt, a pályahossz mérését jelző szaggatott vonalas pályarajzot a versenyzők rendelkezésére kell bocsátani, illetve azt ki kell függeszteni. A pályarajznak tartalmaznia kell a pálya hosszát, iramát (méter/percben) és a kategóriára érvényes alapidőt. Ha a Versenybírószám módosítja az alapidőt, azt a kommentárnak be kell mondani.

7. Pályabejárás

- 7.1 Legalább egy óra és 45 perccel (105 perc) a versenyszám megkezdése előtt lehetőséget kell biztosítani a versenyzőknek a pálya megtekintésére. 15 perces időkeretet kell hagyni a pályabejárás vége és az első induló között. Kizárólag a szövetségi kapitányok (amennyiben vannak), a versenyzők és versenyzőnként egyszerre egy fő kísérő személy jogosult - alkalomhoz illő öltözetben, gyalog - a pályát bejárni. A pályabejárás során a versenyzők és versenyzőnként az egy-egy fő kísérő személyek, a szövetségi kapitányok nem használhatnak kerekes tolómérőt. E szabály megszegésekor első esetben szóban, második esetben sárga lappal figyelmezteti a szabályt megszegőt a Versenybírószám elnöke.
- 7.2 Kizárólag a Pályaépítő és annak személyzete jogosult az akadályhajtó pálya bármely részén változtatni. Diszkvalifikálással büntetendő az a hajtó, aki, illetve akivel kapcsolatban álló személy az akadályhajtó pályán bármilyen módon, bármit is módosít.

974. szabály Az akadályhajtás versenyszám összefoglalása

1. Egyszerű és nyitott összetett akadály

	kategória	iram (m/perc)	selybák közötti távolság (cm)	szerpentin (m)	cikk-cakk (m)	hullámvonal (m/m)	akadályok közötti távolság (m)
ló	négyesfogat	240	185	10-12	11-13	10/12	15
	kettesfogat	250	170	6-8	10-12	8/10	12
	egyesfogat Parafogat	250 230					
póni	négyesfogat	240	160	8-10	9-11	8/10	12
	kettesfogat	250	160 (gyerek:+20)	6-8			
	egyesfogat gyerek Parafogat	260 220 230					

- 1.1 A zárt összetett akadályok méreteit lásd a mellékletekben.
- 1.2 Csökkentett nyomtávú selybák: Az akadályhajtó pályán lévő akadályok közül legfeljebb öt egyszerű akadály esetében a selybák közötti távolság 5 cm-rel csökkenthető a kettes- és négyesfogat kategóriák számára. Az egyesfogat kategória számára az akadályhajtó pályán lévő akadályok közül legfeljebb 10 egyszerű akadály esetében a selybák közötti távolság 5 cm-rel csökkenthető. Az ilyen akadályokat a többitől eltérő módon kell jelölni (a selyba eltérő színével).
- 1.3 A pályán legfeljebb két egyszerű akadálynak lehet egyszerű akadály alternatívája (lásd a 5. mellékletben).
- 1.4 Kivételes esetekben, a biztonságot szem előtt tartva, a Versenybírószám a Pályaépítővel és a Technikai kiküldöttel egyeztetve csökkentheti a pálya meghajtásához szükséges iramot.
- 1.5 Összevetés és nyerőkör: a Versenybírószám a Pályaépítővel és a Technikai kiküldöttel való egyeztetést követően legfeljebb 10 cm-rel csökkentheti a selybák közötti távolságot.

975. szabály Az akadályhajtás versenyszám elbírálása

1. A versenyszám kezdése
- 1.1 Amint a pálya kész, a Technikai kiküldött jelez a Versenybírószám elnökének. A Versenybírószám elnöke ezt követően engedélyezi és bejelenti a versenyszám megkezdését.
2. Az akadályhajtás elkezdése
- 2.1. Miután elhangzott a csengőszó, a versenyzőnek 45 másodperc áll rendelkezésére, hogy áthajtsa a startvonalon.

3. Hibapontok

- 3.1 Az akadályhajtó pályára már behajtó, de a kezdést engedélyező csengőszó elhangzásától számított 45 másodpercen belül a startvonalon át nem haladó versenyző ideje elindul.
- 3.2 Ha az akadályhajtó pálya hajtásra kész, de a hajtó nem hajtott még be a pályára, a Versenybírószak elnöke csenget, hogy jelezze a versenyzőnek a pálya meghajtásának kezdetét. Amennyiben a hajtó az első csengőszó elhangzásától számított 45 másodpercen belül nem hajt a pályára, a Versenybírószak elnöke ismét csenget, és ezzel a hajtót kizárja a versenyszámból.
- 3.3 Ha a versenyző a pálya meghajtásának kezdetét jelző csengőszó elhangzása előtt kezdi el a pálya meghajtását, és meghajt egy akadályt, 10 hibaponttal és újrakezdéssel büntetendő.
- 3.4 Miután a fogat a startvonalon áthaladt, az utolsó akadály meghajtásáig a start-, és a célvonal semleges.
- 3.5 Az egyszerű akadály labdájának/labdáinak leveréséért, és az összetett akadály egy selybapárja labdájá(i)nak- vagy egy elemének leveréséért három hibapont büntetés jár.
- 3.6 A vizes akadály vagy a híd akadály A, vagy B kapujánál levert labdáért (selybapáronként) három hibapont jár.
- 3.7 A startvonal és a célvonal között a segédhajtó köteles a helyén ülve maradni. Büntetését lásd a 981. szabályban.
- 3.8 Az utolsó akadály meghajtását követően a hajtó köteles a célvonalon áthajtani. Jobb keze felől legyen a piros-, bal keze felől a fehér haladási irányt jelző tábla.
- 3.9 A versenyző az akadályok meghajtása közben áthaladhat a nyitott összetett akadály elemei között. Azért hibapont nem jár. Ha viszont az akadály bármely elemét leveri, büntetendő. Büntetését lásd a 981. szabályban.
- 3.10 Ha a kocsi felborul, a versenyző kizárással büntetendő.

4. Pályatévesztés

- 4.1 A hajtó akkor hajt meg egy akadályt, ha a fogat teljes terjedelmével áthaladt a haladási irányt jelző táblák között.
- 4.2 Amennyiben a hajtó rossz sorrendben vagy irányból próbál meghajtani egy akadályt, a Versenybírószak elnöke megvárja, míg a versenyző a fogat teljes terjedelmével áthalad az akadályon. Ezt követően csenget, és a versenyzőt kizárja a versenyszámból.
- 4.3 Ha a hajtó már meghajtott akadály labdáját vagy elemét leveri, vagy azt helyéről elmozdítja, három hibaponttal büntetendő.
- 4.4 Amennyiben a hajtó még meg nem hajtott akadály labdáját vagy elemét leveri vagy helyéről elmozdítja, a Versenybírószak elnöke csenget, és megállítja az órát. Az akadályt újraépítik. A hajtó három hibapontot kap, és 10 másodpercet írnak az idejéhez. Amikor a pálya kész, az elnök csenget, jelezve a hajtónak, hogy folytassa a pálya meghajtását. Az órát akkor indítja újra, amikor a versenyző a következő akadályhoz ér.
- 4.5 Ha a Versenybírószak elnöke csenget, a pályán lévő versenyzőnek azonnal meg kell állni. Ha a versenyző nem áll meg, az elnök még egyszer csenget. Ha a versenyző továbbra sem áll meg, kizárással kerül. A segédhajtó figyelmeztetheti a hajtót, hogy a csengőszó elhangzott.
- 4.6 Ha a Versenybírószak nem biztos annak tekintetében, hogy a versenyző helyesen hajtott-e meg egy akadályt, a versenyzőt hagyni kell, hogy befejezze a pálya meghajtását. A Versenybírószak ezt követően hozhat döntést.

5. Az akadály újraépítése

- 5.1 Engedetlenség vagy ellenszegülés miatt levert labda vagy akadályelem esetén a Versenybírószak csenget, és megállítja az órát. Az akadályt újraépítik. A hajtó engedetlenségért kap hibapontot (nem az engedetlenség következtében levert labdáért), és idejéhez 10 másodperc íródik.
- 5.2 Ha az akadály hajtásra kész, ismét elhangzik a csengőszó, és a hajtó köteles az akadályt az elejétől meghajtani. Az óra akkor indul újra, amikor a hajtó az újraépített akadályhoz ér. Ha a versenyző a csengőszó elhangzása előtt indul el, kizárással büntetendő.

- 5.3 Amennyiben a hajtó az összetett akadály elemét annak meghajtása előtt veri le, vagy a fogat kitér az összetett akadályból, a Versenybíróság csenget, és megállítja az órát. Az akadályt újraépítik. A hajtó engedetlenségért kap hibapontot, és nem azért, mert leverte az akadályelemet; ezen túlmenően idejéhez 10 másodperc büntetés íródik.

6. Szakadt szerszám

- 6.1 Amennyiben a startvonal és a célvonal között bármikor elszakad az istráng, a szár, vagy a rúdtartó szíj, illetve a ló átlép a rúdon, az istrágon, vagy a kiséfán, a Versenybíróság elnöke csenget, és megállítja az órát. A hajtó ebben az esetben köteles segédhajtóját leszállítani a kocsiról, hogy megjavítsa a szakadt, illetve törött részeket.
A hajtó a segédhajtó leszállásáért büntetendő. A helyzet rendeződése- és a segédhajtó kocsira történő felszállása után az elnök ismét csenget, és elindítja az órát.

7. Hajtó és segédhajtó leszállása

- 7.1 A hajtó leszállásáért (alkalmanként) 20 hibapont jár.
7.2 A hajtó a segédhajtó(k) leszállásáért is büntetendő. Első alkalommal öt, második alkalommal 10 hibapont, harmadik alkalommal büntetése kizárás.
7.3 Az akadályok meghajtásakor a segédhajtónak a kocsin kell ülni. Ha a segédhajtó leszáll, hogy a befogott lovat a kantárszárnál fogva átvezesse az akadályon, a 981. szabály értelmében büntetendő. Ebben az esetben is vissza kell ülnie a kocsira a következő akadály meghajtása előtt.

8. Engedetlenség

- 8.1 Az alábbiak minősülnek engedetlenségnek:
- A hajtó megpróbál meghajtani egy akadályt, és a ló az utolsó pillanatban kitér az akadály elől, az akadály elemeit azonban nem veri le.
 - A lovak elszaladnak, vagy a Versenybíróság véleménye szerint a hajtó elvesztette megfelelő befolyását a lovak irányítása felett.
 - A fogat a pálya bármely pontján az egyszerű vagy az összetett akadály előtt vagy abban megáll (függetlenül attól, hogy a lovak hátraleptek-e vagy sem, és függetlenül attól, hogy vertek-e labdát vagy akadályelemet vagy sem).
 - A fogat nem halad át teljes terjedelmével az akadályon, vagy a ló(lovak) kiszalad(nak) az összetett akadályból, vagy kört ír(nak) le az összetett akadályban, vagy a start- és a célvonal között a versenyző a fogatával hátralep.
- 8.2 Az engedetlenség első alkalommal öt, második alkalommal 10 hibaponttal, harmadik alkalommal kizárással büntetendő. Az engedetlenségért kapott hibapont összeadódik, bárhol is forduljon elő a pályán.
- 8.3 Ha egyszerű akadályban történik engedetlenség, vagyis a fogat nem teljes terjedelmével halad át az akadály haladási irányát jelző táblái között, a versenyzőnek újból kell kezdenie az akadály meghajtását. A csengőszó csak akkor hangzik el, ha a versenyző az akadály valamelyik elemét leveri (lásd a 975.5 szabályt).
- 8.4 Ha összetett akadályban történik engedetlenség, de a hajtó nem veri le labdát/akadályelemet, akkor folytatnia kell a pálya meghajtását. Engedetlenségért kap hibapontot (lásd fentebb).
- 8.5 Ha az engedetlenség labda/akadályelem leverésével társul (pl. összetett akadályban a fogat kiszalad az akadályból C-nél, és leveri a labdát), a Versenybíróság csenget, az órát megállítja, az akadályt újraépítik. Ha az akadály kész, az elnök ismét csenget. A versenyzőnek „A” elemtől kell kezdeni az akadály meghajtását. Az óra akkor indul újra, amikor a lovak orra áthalad az „A” kapun. Az akadály újraépítéséért a versenyző egyszeri 10 másodperc plusz büntetést kap (és engedetlenségért kap hibapontot).
- 8.6 Ha a versenyző engedetlenség miatt veri le labdát/akadályelemet, akkor csak az engedetlenség miatt kap hibapontot, és az akadály újraépítéséért 10 másodperc adódik a pálya teljesítéséhez igénybevett idejéhez.

9. Ellenzegülés

- 9.1 Ellenzegülésről akkor van szó, ha a ló az előre irányuló mozgást bárhol és bármikor megtagadja (függetlenül attól, hogy hátralép-e vagy sem), visszafordul vagy felágaskodik. Az engedetlenséggel azonos módon büntetendő (lásd a 975.8 szabályt).

10. Időmérés

- 10.1 Minden hajtó idejét stopperrel vagy elektronikus időmérővel kell mérni, attól a pillanattól kezdve, hogy a lovak orra áthaladt a startvonalon, és addig a pillanatig, amikor a lovak orra áthalad a célvonalon és további hibapont nem szerezhető.
- 10.2 Minden versenyen elektronikus időmérő berendezést kell használni digitális kijelzővel.
- 10.3 A versenyző idejét századmásodperc pontossággal kell feljegyezni.
- 10.4 Az időkorlát az alapidő kétszerese. Az időkorlát átlépése a versenyző versenyszámból történő kizárásával jár.
- 10.5 Az alapidőt az alábbi maximális iramok (méter/perc) figyelembevételével kell számítani (kivéve az időbüntetési versenyt, lásd a 978. szabályt és a gyerekekre illetve parafofoghajtókra vonatkozó rendelkezéseket):

kategória (ló)	pálya	kategória (póni)	pálya
négyesfogat	240 m / perc	négyesfogat	240 m / perc
kettesfogat	250 m / perc	kettesfogat	250 m / perc
egyesfogat	250 m / perc	egyesfogat	260 m / perc

- 10.6 Az alapidő átlépéséért járó hibapont: az alapidőn felüli másodpercek (századmásodperc pontossággal) szorozva 0.5-del. A hibapontokat két tizedesjegy pontossággal kell számítani.

976. szabály Hibapont büntetési akadályhajtó verseny

1. Meghatározás

A hibapont büntetési akadályhajtó verseny a szerzett hibapontok és a pálya meghajtásához szükséges idő alapján zajlik.

2. Helyezési sorrend

A hibapontok és a hajtás időtartama alapján kerül meghatározásra a helyezési sorrend. Ha a versenykiírás lehetővé teszi, az első helyen holtversenyben álló versenyzők helyezését meghatározásához összevetésre kerülhet sor.

977. szabály Összevetés

1. Meghatározás

- 1.1 Az összevetés csak hibapont büntetési akadályhajtó versenynek lehet a része. Célja kizárólag az akadályhajtó versenyszám helyezési sorrendjének meghatározása.

2. Helyezési sorrend

- 2.1 Az első helyen állók hibapont egyezősége esetén, összevetésre (időbüntetési versenyként) kerülhet sor a versenykiírás rendelkezéseinek megfelelően az alappályán, vagy rövidített (maximum 50%-ban rövidebb) pályán.
- 2.2 A selybák közötti távolság a Versenybíróság elnökének döntése alapján, a Pályépítővel és a Technikai kiküldötttel való egyeztetést követően legfeljebb 10 cm-rel csökkenthető.
- 2.3 Amennyiben a versenykiírásban nincs utalás az összevetésre, a helyezések holtversenye esetén az alappályát rövidebb idő alatt teljesítő hajtó kerül előrébb. Ha két hajtó egyforma hibaponttal és időeredménnyel rendelkezik, akkor holtverseny kell hirdetni.

3. **Összetett akadályok**

3.1 Az összevetés pályáján nem lehet összetett akadály.

4. **Indulási sorrend**

4.1 Az összevetés indulási sorrendje az alappálya indulási sorrendjével azonos.

978. szabály Időbüntetéses akadályhajtó verseny

1. **Meghatározás**

1.1 Az időbüntetéses akadályhajtó versenyben minden hibapont (labda leverése, alapidő túllépése, engedetlenség stb.) másodperc büntetéssé konvertálódik.

2. **Akadályok**

2.1 Az akadályok száma, típusa, mérete, az akadályhajtó pálya hossza a hibapont büntetéses akadályhajtó versennyel egyező.

3. **Iram**

kategória (ló)	pálya	kategória (póni)	pálya
négyesfogat	240 m/perc	négyesfogat	240 m/perc
kettesfogat	250 m/perc	kettesfogat	250 m/perc
egyesfogat	250 m/perc	egyesfogat	260 m/perc

4. **Helyezési sorrend**

4.1 A helyezési sorrend a hibapontokért kapott másodpercbüntetések, és a pálya meghajtásához szükséges idő összege alapján kerül meghatározásra.

4.2 Az első helyen állók hibapont egyezősége esetén, a végső helyezés akár a legalacsonyabb másodpercben kifejezett hibapont alapján, akár összevetés alapján is kihirdethető. Az összevetést a versenykiírás rendelkezései szerint az első pályán, vagy rövidített pályán kell lebonyolítani.

979. szabály Kétfázisos akadályhajtó verseny

1. **Leírása**

1.1 A verseny két, megszakítás nélkül zajló fordulóból (fázisból) áll. A két fordulóban azonos vagy különböző iram írható elő. Az első forduló célja egyben a másik forduló startvonala.

1.2 Az alábbi szabályok alapján rendezendő kétfázisos verseny minden akadályhajtó versenyszámban használható.

2. **A verseny feltételei**

2.1 Az első forduló a hibapont büntetéses akadályhajtó versenyre vonatkozó szabályok alapján, alapidő meghatározásával zajlik. A második forduló az időbüntetéses akadályhajtó versenyre vonatkozó szabályok szerinti.

2.2 A két fordulóban szereshető hibapontok a 981. szabályban kerültek összefoglalásra.

3. **Akadályok**

3.1 Az első fordulóban 14-16 akadály, köztük legfeljebb kettő összetett. A második fordulóban 7-9 akadály (a két fázisban összesen legfeljebb 23 akadály). A második fordulóban nem lehet összetett akadály.

3.2 A selybák közötti távolságot lásd a 974. szabályban.

4. **Hibapontok**

- 4.1 Ha a versenyző a pálya első szakaszában hibapontot szerzett, akkor az utolsó akadály meghajtását követően csengőszó állítja meg. Ha a célvonal áthaladásakor időtúllépése van, akkor is megállítja a csengőszó. Ha a csengőszó elhangzott, akkor az első szakasz célvonalán való áthaladáskor a versenyzőnek meg kell állni.
- 4.2 Ha a versenyző az első szakaszban nem szerzett hibapontot, és időtúllépése sem volt, akkor folytatja a pálya meghajtását a második szakasszal, amely a második szakasz célvonalán való áthaladással ér véget.
- 4.3 A második forduló időbüntetési versenyként zajlik.

5. **Helyezési sorrend**

- 5.1 A helyezési sorrend az alábbiak szerint alakul: a második fordulóban versenyző hajtók: a második forduló meghajtásához szükséges idő plusz a szerzett hibapontok másodpercre átszámítva, majd
- 5.2 a csak az első fordulóban versenyző hajtók: az első forduló pályájának meghajtásához szükséges idő és a szerzett hibapontok alapján.
- 5.3 Amennyiben az első helyért pontegyezség van, a versenykiírásban foglaltaknak megfelelően összevetés dönt a helyezési sorrendről. Az összevetés időre történik; az összevetés pályája 6 akadályt tartalmazhat az első- és/vagy a második szakaszból.
- 5.4 Az első szakaszt követően megállított hajtók csak a mindkét szakaszt teljesítő hajtók után következhetnek az eredményben.

980. szabály Nyerőkörös akadályhajtó verseny

1. **Leírás**

- 1.1 Ez az akadályhajtó verseny két, különböző értékelésű részből áll. Az első része használható az összetett fogathajtó versenyben.

2. **A verseny feltételei**

- 2.1 Az első forduló a hibapont büntetési akadályhajtó versenyre vonatkozó szabályok alapján, alapidő meghatározásával zajlik. A második forduló az időbüntetési akadályhajtó versenyre vonatkozó szabályok szerinti.

3. **Akadályok**

- 3.1 Az első rész normál akadályhajtó pálya, a leírt szabályoknak megfelelő.
- 3.2 A második rész legfeljebb 50%-kal lehet rövidebb.
- 3.3 A pálya második része (nyerőkör) rendezhető másik időben (vagy másik nap) és más helyen, és akár teljesen új kialakítású is lehet.
- 3.4 A nyerőkör nem minősül összevetésnek.

4. **Versenyzők**

- 4.1 A nyerőkörben versenyző hajtók létszámát a versenykiírás adja meg.
- 4.2 A nyerőkörben a versenyzők indulási sorrendje az első pályán alkalmazott indulási sorrenddel azonos.

5. **Hibapontok**

- 5.1 1. lehetőség: A versenyző az első körből magával hozza a hibapontjait (másodpercre átszámítva) a nyerőkörbe.
- 5.2 2. lehetőség: A versenyző a nyerőkört 0 hibaponttal kezdi.

6. Helyezési sorrend

- 6.1 1. lehetőség: A versenyző az **össz ideje** alapján kerül helyezésre, vagyis a hajtáshoz szükséges idő plusz a nyerőkörben szerzett hibapontok (alapidő túllépése, labda leverése) másodpercre átszámított értéke.

Az első körből származó hibapontok másodpercre számított értéke utólag adódik hozzá a nyerőkör eredményéhez. A kettő összege adja az **össz időt**.

2. lehetőség: A versenyző a nyerőkör hajtásához szükséges idő és a szerzett hibapontok másodpercre átszámolt értékének összegeként helyezendő.

Azonos pontszám esetén holtversenyt kell hirdetni.

981. szabály Az akadályhajtás versenyszámban szereshető hibapontok összefoglaló táblázata

1. A versenyzők az alábbi hibapontokat kaphatják:

leírás	hivatkozott szabály	hibapontbüntetéses akadályhajtó verseny	időbüntetéses akadályhajtó verseny
a versenyző biztonsági fejevédő nélkül kezdi meg az akadályhajtó pálya teljesítését	928.1	kizárás	kizárás
a segédhajtó biztonsági fejevédő nélkül kezdi meg az akadályhajtó pálya teljesítését	928.1	kizárás	kizárás
a hajtó becsatolt biztonsági fejevédő, zakó, kesztyű vagy baktakaró nélkül hajt a pályára	928.1	5 hibapont	5 másodperc
a segédhajtó becsatolt biztonsági fejevédő, zakó vagy kesztyű nélkül érkezik a fogattal a pályára	928.1	5 hibapont	5 másodperc
A segédhajtó(k) nem a kijelölt helyén / helyükön első megszégés második megszégés harmadik megszégés	928.1.4	5 hibapont 10 hibapont kizárás	5 másodperc 10 másodperc kizárás
a versenyző ostor nélkül a versenyben	928.4.2	5 hibapont	5 másodperc
ostor elejtése vagy letétele	928.4.3	5 hibapont	5 másodperc
nincs farhám, holott nincs fék	937.1.1	kizárás	kizárás
farhám nélkül versenyez az egyesfogat	937.1.1 940.1.13	kizárás	kizárás
a segédhajtó kezeli a szarat, az ostort, vagy fékez, azelőtt, hogy a versenyző áthaladna a célvonalon	943.2.6	20 hibapont	20 másodperc
kocsihoz rögzített személy	946.2.7	kizárás	kizárás
szabályellenes külső segítség	945.2	kizárás	kizárás
a versenyző a csengőszót követő 45 másodpercen belül nem kezdi meg a hajtást	975.2.1 975.3.1	elindul az idő	elindul az idő
a pálya megkezdése és egy akadály meghajtása a csengőszó elhangzása előtt	975.3.3	10 hibapont és újrakezdés	10 másodperc és újrakezdés
a hajtó nem hajt át a start- illetve a célvonalon	981	kizárás	Kizárás
egyszerű akadály labdájának/labdáinak leverése	975.3.9	3 hibapont	3 másodperc

összetett akadály elemének leverése	975.3.5	3 hibapont	3 másodperc
már meghajtott akadály bármely elemének leverése	975.4.4	3 hibapont	3 másodperc
kocsi felborulása	975.2.10	kizárás	kizárás
a még meg nem hajtott akadály elemének leverése esetén az akadály újraépítése miatt csengőszó hangzik el.	975.5.3	3 hibapont és plusz 10 másodperc	3 másodperc és plusz 10 másodperc
a versenyző nem hajt meg egy akadályt	975.4.2	kizárás	kizárás
a második csengőszó elhangzását követően sem áll meg a hajtó	975.4.5	kizárás	kizárás
akadály újraépítése	975.5.1	3 hibapont és plusz 10 másodperc	3 másodperc és plusz 10 másodperc
az akadály újraépítését követően a versenyző csengőszó előtt elkezdi a pálya hajtását	975.5.2	kizárás	kizárás
versenyző leszállása	975.7.1	20 hibapont	20 másodperc
segédhajtó(k) leszállása első alkalom második alkalom harmadik alkalom	975.7.2	5 hibapont 10 hibapont kizárás	5 másodperc 10 másodperc kizárás
a segédhajtó átvezeti a lovat az akadályon	975.7.3	25 hibapont	25 másodperc
engedetlenség: első alkalom második alkalom harmadik alkalom	975.8.2	5 hibapont 10 hibapont kizárás	kizárás
alapidő túllépése	975.10.6	alapidő fölötti másodpercek x 0,5	alapidő fölötti másodpercek x 0,5
az időkorlát túllépése	975.10.4	kizárás	kizárás
a segédhajtó(k) feláll(nak) a start és célvonal között	975.3.7	5 hibapont	5 másodperc

XIV. FEJEZET HIVATALOS SZEMÉLYEK

982. Szabály Költségek

1. A SzB feladata a Versenybíróság, az Állatorvosi bizottság, illetve az Állatorvosi kiküldött, a Technikai kiküldött, a FEI Fő steward és a Pályaépítő és a FEI Paralovas Klasszifikátorok (csak para-fogathajtó verseny esetén) utazási költségeinek, étkezés- és szállás költségének a megtérítésére (lásd az Általános Szabályzat 131. szabályát).
2. A 982.1 szabály alatt felsorolt FEI hivatalos személyek részére ajánlott minimum 100 euró napi díj. A FEI Állatorvosi bizottságra, illetve Állatorvosi kiküldöttre vonatkozó szabályt lásd az Állatorvosi Szabályzatban.

983. szabály Szállítás a verseny időtartama alatt

1. Ha a körülmények úgy kívánják, a SzB feladata megoldani a Versenybíróság, az Állatorvosi bizottság, a Technikai kiküldött, a Pályaépítő és a FEI Paralovas Klasszifikátorok (csak para-fogathajtó verseny esetén) szállítását.

984. szabály Összeférhetetlenség (hivatkozva az Általános Szabályzat H mellékletére – FEI Hivatalos Személyek Magatartási Kódexe)

985. szabály A FEI fogathajtó szakág hivatalos személyeinek csillagos minősítési rendszere

FEI 4-es szint – korábban FEI hivatalos nemzetközi hivatalos személy

FEI 3-as szint – korábban FEI nemzetközi személy

FEI 2-es szint – korábban FEI jelölt

FEI 1-es szint

986. szabály Bírók

1. Minden nemzetközi versenyen legalább 3 és legfeljebb 5 bíró szükséges. Összességében ezek a bírók alkotják a Versenybíróságot.

987. szabály A Versenybíróság összetétele

1 Versenybíróság – Minimum követelmények

Kategória	Bírók	A Versenybíróság elnöke	Külföldi bíró	Versenybíróság
Bajnokság (A FEI jelöli ki)	5	4-es szintű	4-es szintű	1 fő 4-es szintű és 2 fő 3-as szintű vagy afölötti
CAIO	5	4-es szintű	3-as szintű vagy fölötte (FEI által jóváhagyott)	1 fő 4-es szintű és 2 fő 3-as szintű vagy afölötti
CAI3* WCupQ	min. 3	külföldi 3-as szintű vagy fölötte	3-as szintű vagy fölötte	1 fő 3-as szintű vagy fölötte
CAI3*	min. 3	3-as szintű vagy fölötte	2-es szintű vagy fölötte	1 fő 2-es szintű vagy afölötti
CAI2*	min. 3 ¹	3-as szintű vagy fölötte	2-es szintű vagy fölötte	1 szenior nemzeti vagy afölötti
CAI1*	min. 2	2-es szintű vagy fölötte	nincs	1 szenior nemzeti vagy afölötti

¹ Ha a Versenybíróság 4 vagy 5 főből áll, minimum 3 főnek FEI bírónak kell lenni.

- 1.1 A Versenybírószágot a SzB nevezi ki; kivételt képez a Bajnokság, amelyre a FEI jelöli ki a Versenybírószágot. A SzB elküldhet egy javasolt, hivatalos személyeket tartalmazó listát, melyet a FEI figyelembe vesz a rendezői megállapodás aláírásakor.
- 1.2 A szenior nemzeti bíró legalább öt éves tapasztalattal (nemzete legmagasabb osztályában) rendelkező bírót jelent.
- 1.3 CAI1* versenyen a Technikai kiküldötti minősítéssel rendelkező bíró elláthatja a Technikai kiküldötti feladatokat is (lásd a 988. szabályt a Technikai kiküldött minimális képesítésével kapcsolatos követelményeket).
- 1.4 Amennyiben két díjhajtó versenypálya van, akkor két különböző összetételű bírói panelt kell kijelölni a fenti követelményeknek megfelelően.

2. Parafogathajtás

- 2.1 A Versenybírószágban legalább egy személynek parafogathajtó bírói képesítéssel kell rendelkezni.

3. A Versenybírószág feladata

- 3.1 A Versenybírószág feladata és felelőssége az Általános Szabályzatban olvashatók.
- 3.2 A Versenybírószág jogosult, és egyben feladata is minden olyan lovat kizárni, illetve diszkvalifikálni, amely megítélése szerint sánta vagy a versenyzéshez nem megfelelő az állapota (lásd a 903. szabályt).
- 3.3 A Versenybírószág elnöke – a Technikai kiküldöttel együtt – felelős a verseny megfelelő formában történő lefolytatásáért.
- 3.4 A Versenybírószág elnökének a verseny során általános felügyeleti szerepe van a Versenybírószág tagjai feladatainak irányításában.
- 3.5 A díjhajtás versenyszámát a Versenybírószág minden tagja bírálja. A Versenybírószág általában naponta legfeljebb 45 versenyzőt bírál, ez a szám viszont kivételes esetekben a Versenybírószág elnökének kizárólagos döntése alapján növelhető.
- 3.6 A Versenybírószág elnöke felelős a versenyszámok és a verseny eredményének ellenőrzéséért és közzétételéért.

988. szabály Technikai kiküldött

1. Kinevezés

A Technikai kiküldött az alábbiak szerint nevezhető ki:

kategória	Technikai kiküldött
Bajnokság (A FEI nevezi ki)	4-es szint (külföldinek kell lenni)
CAIO	3-as szint vagy fölötte (külföldinek kell lenni)
CAI3* WCupQ	3-as szint vagy fölötte
CAI3*	2-es szint vagy fölötte
CAI2*	2-es szint vagy fölötte
CAI1*	szenior nemzeti

2. Kiválasztás

- 2.1 Bajnokságra a FEI Fogathajtó Bizottsága nevezi ki a külföldi Technikai kiküldöttet a 4-es szintű technikai kiküldöttek listájáról. A SzB elküldhet egy javasolt, hivatalos személyeket tartalmazó listát, melyet a FEI figyelembe vesz a rendezői megállapodás aláírásakor.
- 2.2 CAIO versenyen a Technikai kiküldött külföldi.

3. Feladat és felelősség

- 3.1 Bajnokságon és CAIO versenyen a Technikai kiküldött kinevezésétől kezdve a verseny végéig köteles jóváhagyni minden, a verseny lebonyolításához szükséges technikai feltételt.
- 3.2 Személyesen kell meggyőződnie arról, hogy a lovak-, a hajtók-, valamint a segédhajtók elszállásolása, és étkeztetése, illetve az edzésre kijelölt pályák minden tekintetben megfelelnek az előírásoknak.
- 3.3 Le kell ellenőriznie a díjhajtó négyszöget, és a versenyszámok különböző pályáit, és biztosítania kell, hogy a verseny technikai feltételei, követelményei és a szervezés az Összetett Fogathajtó Versenyek Szabálygyűjteményében- és a kapcsolódó szabályzatokban foglaltaknak megfeleljenek.
- 3.4 Feladata biztosítani a szakaszok és az akadályok tisztességes versenyzési lehetőség szerint való kialakítását, az akadályok biztonságosságát, és azt, hogy a helyi feltételek ne juttassák jogosulatlan előnyökhöz a hazai hajtókat a többiekkel szemben.
- 3.5 Utasítja a SzB-ot és a Pályaépítőt az általa szükségesnek vélt változtatások megtételére.
- 3.6 Biztosítja a Szakaszbírók-, az Akadály-felügyelő bírók, az Akadálybírók, továbbá a Versenyiroda dolgozóinak helyes tájékoztatását azok feladatairól, beleértve ebbe a fotocellás időmérő- és a stopper használatát és leolvasását is.
- 3.7 A Versenybíróság elnökének jelenti, hogy a pálya adott versenyszám kezdésére készen áll.
- 3.8 Felügyeli a verseny technikai lebonyolítását – beleértve ebbe a bírálati lapok zökkenőmentes és időben történő versenyirodába érkezését, és az eredmények időben történő kiadását - még azt követően is, hogy a Versenybíróság elnöke magára vállalja a verseny ellenőrzését.

4. Összeférhetlenség

- 4.1 Lásd az Általános Szabályzat H mellékletét és a Fogathajtó Szabályzat 984. szabályát.

989. szabály Pályaépítő

1. Kinevezés

1.1 A Pályaépítőt az alábbiaknak megfelelően kell kiválasztani:

Kategória	Pályaépítő
Bajnokság (A SzB jelöli ki és a FEI hagyja jóvá)	4-es szint
CAIO	4-es szint
CAI3* WCupQ	3-as szint vagy fölötte
CAI3*	2-es szint vagy afölött
CAI2*	2-es szint vagy afölött
CAI1*	2-es szint vagy afölött

2. Kiválasztás

- 2.1 Bajnokságra a Pályaépítőt a 4-es szintű pályépítők közül kell kiválasztani és a FEI jelöli ki a személyt. A SzB elküldhet egy javasolt, hivatalos személyeket tartalmazó listát, melyet a FEI figyelembe vesz a rendezői megállapodás aláírásakor.
- 2.2 A versenyszámoknak azonos, de eltérő Pályaépítője is lehet.
- 2.3 A Pályaépítő(k) nevét szerepeltetni kell a versenykiírásban.
- 2.4 Kizárólag a Pályaépítő és annak személyzete jogosult a díjhajtó négyszög, a maratonpálya, valamint az akadályhajtó pálya bármely részén változtatni. Diszkvalifikálással büntetendő az a hajtó, aki, illetve akivel kapcsolatban álló személy a díjhajtó négyszögön, vagy bármelyik pályarészen bármit is módosít.

3. A Pályaépítő feladata

- 3.1. A Pályaépítő a Technikai kiküldött ~~felügyelete mellett~~ **egyetértésével** az alábbiakért felelős:
- a, A díjhajtó négyszög **területének kiválasztása**, kimérése és felállítása.
 - b, A maratonpálya **megtervezése**, kimérése, kijelölése, az akadályok megépítése. c, Az akadályhajtó pálya megtervezése, kimérése és felállítása.
- 3.2 A Versenybírószám elnöke a versenyszám kezdetét csak akkor rendelheti el, ha a Technikai kiküldött jelenti, hogy a pálya készen áll.

4. Összeférhetlenség

Lásd az Általános Szabályzat H mellékletét és a Fogathajtó Szabályzat 984. szabályát.

990. szabály Fő steward

1. Kinevezés

- 1.1 Minden Bajnokságra a Stewardok névjegyzékéből a FEI nevez ki Fő stewardként azt a stewardot, aki a rendező országnak nem lakosa. A SzB elküldhet egy javasolt, hivatalos személyeket tartalmazó listát, melyet a FEI figyelembe vesz a rendezői megállapodás aláírásakor.
- 1.2 Minden más nemzetközi versenyre a SzB nevezi ki a Fő stewardot a FEI Stewardok névjegyzékéből.
- 1.3 A Fő stewardot az alábbiaknak megfelelően kell kiválasztani:

kategória	Fő steward
Bajnokság (A FEI nevezi ki)	4-es szintű
CAIO	4-es szintű
CAI3* WCupQ	3-as szint vagy fölötte
CAI3*	3-as szintű vagy fölötte
CAI2*	2-es szintű vagy fölötte
CAI1*	2-es szintű vagy fölötte

1.4 Stewardok:

A verseny méretéhez (a versenyen induló össz versenyzői létszám) és típusához igazodva a SzB-nak, a Fő stewarddal egyeztetve, megfelelő számú Stewardot kell felkérnie. Nemzetközi versenyen az összes asszisztens steward lehetőleg min. FEI 1-es szintű legyen. Amennyiben nem így van, akkor a verseny Fő stewardjától, a versenyen betöltött feladataikról kell megfelelő instrukciókat kapniuk.

2. Feladata

2.1 A fogathajtó steward az alábbiakért felelős:

a, A kocsik díjhajtást és akadályhajtást követő, és a maratonhajtás versenyszámban az 'A' szakaszt és a Kontrollált bemelegítőt megelőző ellenőrzéséért és leméréséért. Ha szükséges, a kocsikat a maratonhajtás Levezető-pihentető végén is ellenőrizni és mérni kell.

b, A lovak zablájának díjhajtás és akadályhajtás utáni, valamint maratonhajtás utáni ellenőrzéséért. Az elfogadhatatlan zablák használatáról tájékoztatni kell a Versenybíróság elnökét.

c, A reklámozásra vonatkozó szabályok betartásának ellenőrzéséért.

d, A kocsira, lámpákra, kerékabroncsokra, szerszámra, zablára, illetve a reklámozásra vonatkozó szabályok megszegéséről tájékoztatnia kell a Versenybíróság elnökét.

e, Minden más, az Általános Szabályzatban és a fogathajtó szakág Steward kézikönyvében megjelent feladatáért.

2.2 A steward és minden más hivatalos személy a lóval való visszaélés bármilyen formájáról a lehető leghamarabb értesíteni köteles a Versenybíróság elnökét.

2.3 A Fő steward a verseny során végig könnyen azonosítható legyen.

3. Összeférhetetlenség

3.1 Lásd az Általános Szabályzat H mellékletét és a Fogathajtó Szabályzat 984. szabályát.

991. szabály Állatorvosi kiküldött és Állatorvosi bizottság

1. Bajnokság és CAIO verseny

1.1 Bajnokságokon és CAIO versenyeken kötelező kinevezni Állatorvosi bizottságot, melynek összetétele és kinevezése az érvényben lévő Állatorvosi Szabályzat szerint történik.

2. CAI verseny

2.1 A SzB nevezi ki az Állatorvosi kiküldöttet az Állatorvosi Szabályzat ide vonatkozó előírásaival összhangban.

992. szabály Állatorvosi szolgálat/Kezelő állatorvos

1. CAI versenyen a SzB feladata Állatorvosi szolgálatot/Kezelő állatorvost kijelölni az érvényben lévő Állatorvosi Szabályzat szerint. A kijelölt személy a Versenybíróság elnökének jóváhagyása szerint elérhetőnek kell lenni.

2. Bajnokságon és CAIO versenyen az Állatorvosi szolgálatnak/Kezelő állatorvosnak mindig elérhetőnek kell lenni.

993. szabály FEI Paralovas Klasszifikátorok

1. A klasszifikációt az IPC Klasszifikációs Kód szerint kell végrehajtani. Az összes CPEAI versenyen és FEI Bajnokságon egy Klasszifikációs Panelnek kell jelen lennie, ahogyan ez a FEI Paralovas Versenyzők Klasszifikációs Szabályzatában meg van határozva. A Klasszifikátoroknak az összes klasszifikált versenyző első megjelenéséig kell maradniuk.

2. Bajnokság

Legalább, egy 4 szintű vezető FEI Klasszifikátort és egy 2-es szintű vagy afölötti Klasszifikátort nevez ki a FEI, akik különböző nemzetiségűek.

3. CPEAI versenyek

1.1 Nemzetközi versenyre a SzB a FEI-vel egyeztetve legalább egy 3-as szintű vezető FEI Klasszifikátort és egy 2-es szintű vagy afölötti Klasszifikátort nevez ki.

994. szabály A hivatalos személyek váltakozása

1. Egy Bíró, Technikai kiküldött nem lehet 3 egymást követő évnél hosszabb ideig ugyanaz a személy a bírói, technikai kiküldötti pozícióban ugyanazon a versenyhelyszínen, csak legalább egy év szünetet követően.

1. MELLÉKLET A díjhajtó négyszög elrendezése

A díjhajtó négyszög elrendezése – 100m x 40m – LÓ Négyesfogatok számára 2022. 12. 31-ig

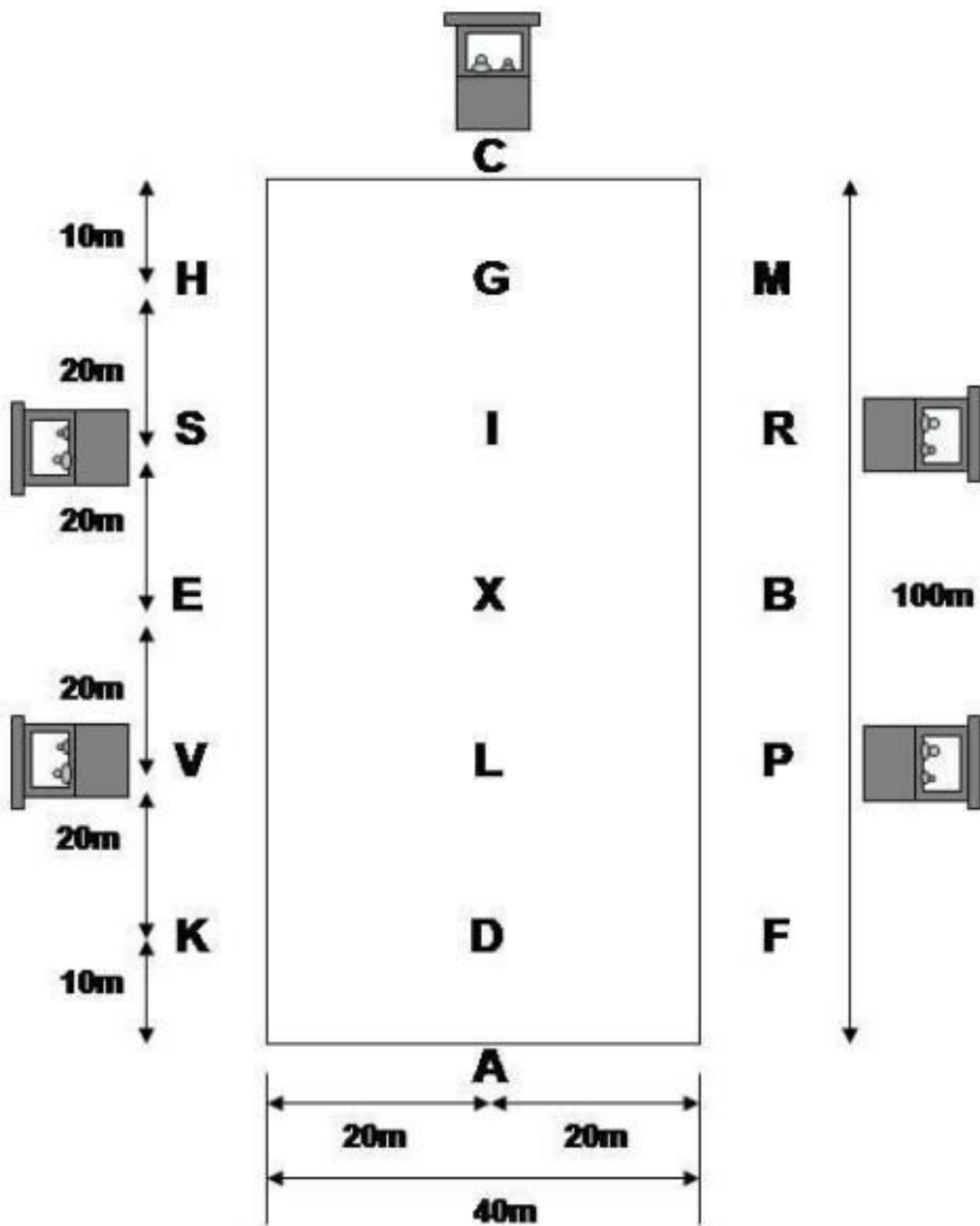

A díjhajtó négyszög elrendezése – 80m x 40m – Minden kategória számára, kivétel LÓ Négyesfogatok

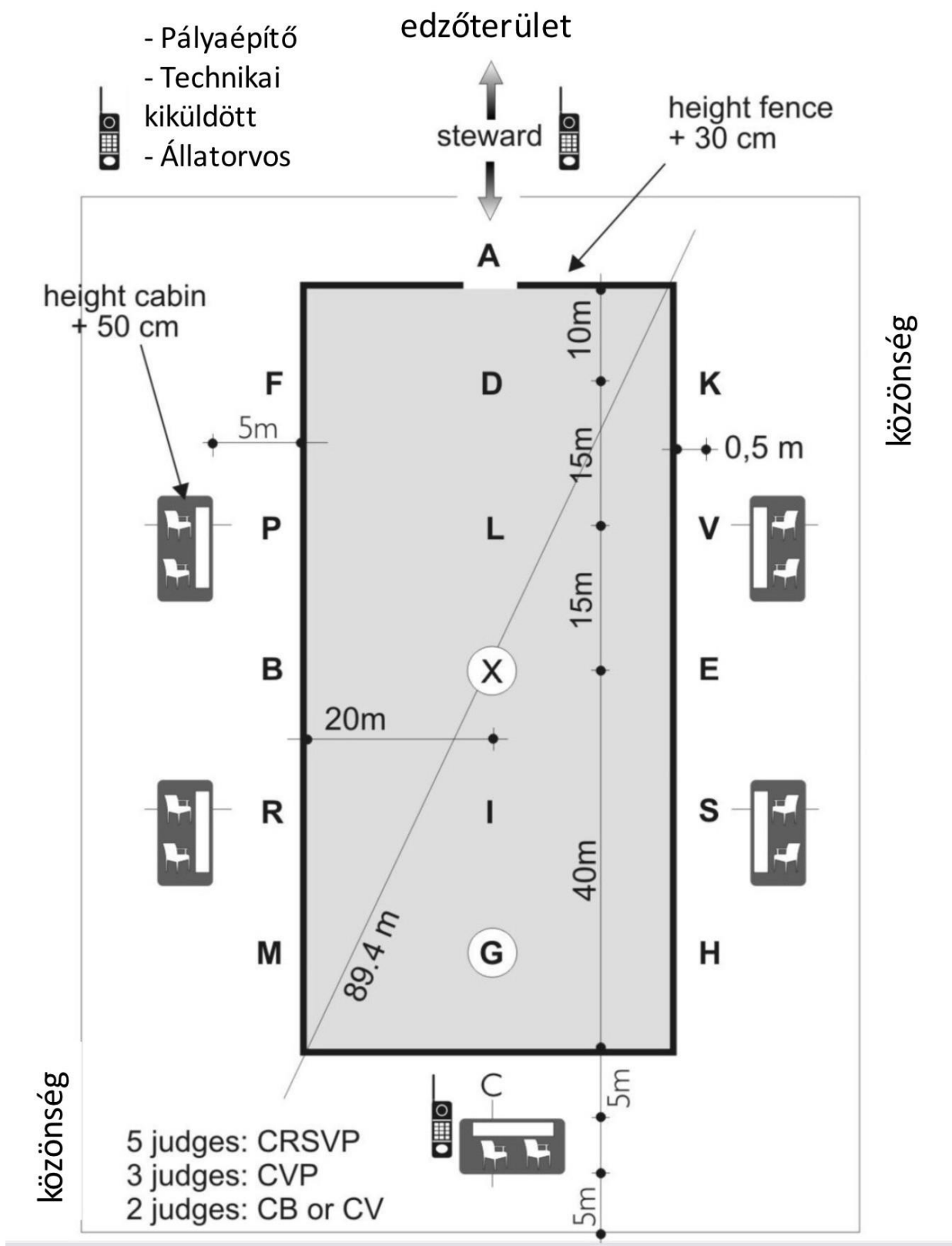

- Versenybírók:
5 bíró – CRSVP
3 bíró – CVP
2 bíró – CB vagy CV
- A versenybírói box, kabin +50 cm-re a talajtól kiemelve
- A díjhajtó négyszög kerítése 30 cm magas

2. MELLÉKLET Akadályhajtás: ZÁRT ÖSSZETETT AKADÁLYOK

(Az akadályokat építő elemeket egymástól 20-40 cm távolságra kell elhelyezni.)

1. Egyszerű "L" akadály

Felépítés:

Tartóelem – a rúd felső felületének talajszinttől mért távolsága 40 - 60 cm legyen

Elemek – szabadon álljanak, egymással párhuzamosan vagy egymásra merőlegesen

A rudakat egymástól 20 - 40 cm távolságra kell elhelyezni

A piros és fehér betűpárok a rúdtól legfeljebb 15 cm-es távolságban lehetnek

Az akadály behajtó kapujánál <A> elem, kihajtó kapujánál elem alkotja az akadályt

Ló: (minimális méretek – méterben megadva)

	Behajtó kapu (IN)	A1	A2	B1	B2	Kihajtó kapu (OUT)
egyesfogat	3	8	11	8	11	3
kettesfogat	3	8	11	8	11	3
négyesfogat	4	8	12	8	12	4

Póni: (minimális méretek – méterben megadva)

	Behajtó kapu (IN)	A1	A2	B1	B2	Kihajtó kapu (OUT)
egyesfogat	3	8	11	8	11	3
kettesfogat	3	8	11	8	11	3
négyesfogat	3	8	11	8	11	3

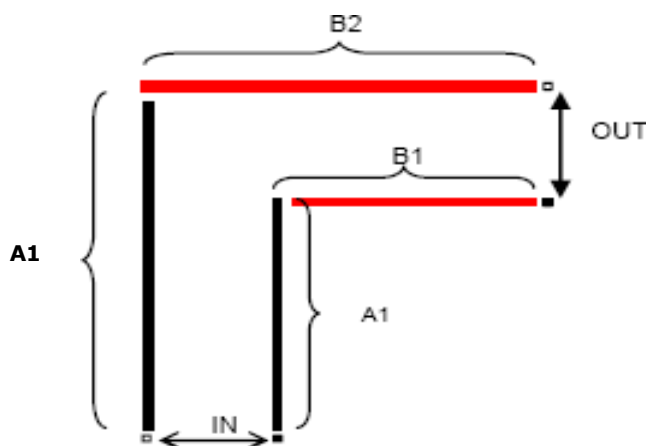

2. Dupla "L" akadály

Felépítés:

Tartóelem – a rúd felső felületének talajszinttől mért távolsága 40 - 60 cm legyen.

Elemek – szabadon álljanak, egymással párhuzamosan vagy egymásra merőlegesen.

A rudakat egymástól 20 - 40 cm távolságra kell elhelyezni.

Az egyes akadályszakaszokat a következőképpen kell jelölni:

- A - a betűt jelölő táblát az akadály behajtó kapujától legfeljebb 15 cm-re kell elhelyezni.
- B - színes vagy bevont rúddal, vagy a talajfelszínre elhelyezett jelölő tárggyal.
- C - a betűt jelölő táblát az akadály kihajtó kapujától legfeljebb 15 cm-re kell elhelyezni.

Ló:(minimális méretek – méterben megadva)

	Behajtó kapu (IN)	A1	A2	B	B1	B2	C	C1	C2	Kihajtó kapu (OUT)
egyesfogat	3	5	9	4	10	9	4	9	5	4
kettesfogat	3	5	9	4	10	9	4	9	5	4
négyesfogat	4	5	10	5	10	9	5	10	5	5

Póni:(minimális méretek – méterben megadva)

	Behajtó kapu (IN)	A1	A2	B	B1	B2	C	C1	C2	Kihajtó kapu (OUT)
egyesfogat	3	5	9	4	9	9	4	9	5	4
kettesfogat	3	5	9	4	9	9	4	9	5	4
négyesfogat	3	5	9	4	9	9	4	9	5	4

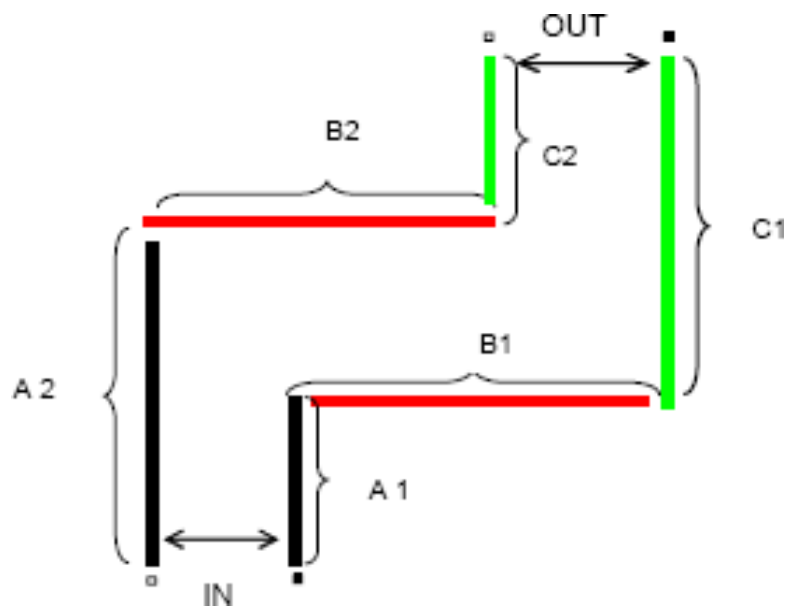

3. Egyszerű “U” akadály

Felépítés:

Tartóelem – a rúd felső felületének talajszinttől mért távolsága 40 - 60 cm legyen.

Elemek – szabadon álljanak, egymással párhuzamosan vagy egymásra merőlegesen.

A rudakat egymástól 20 - 40 cm távolságra kell elhelyezni.

Az egyes akadályszakaszokat a következőképpen kell jelölni:

- A - a betűt jelölő táblát az akadály behajtó kapujától legfeljebb 15 cm-re kell elhelyezni.
- B - színes vagy bevont rúddal, vagy a talajfelszínre elhelyezett jelölő tárggyal.
- C - a betűt jelölő táblát az akadály kihajtó kapujától legfeljebb 15 cm-re kell elhelyezni.

Ló: (minimális méretek - méterben)

	Behajtó kapu (IN)	A1	B	B1	B2	C1	Kihajtó kapu (OUT)
egyesfogat	3	9	4	5	7	9	4
kettesfogat	3	9	4	5	7	9	4
négyesfogat	4	9	5	5	9	10	5

Póni: (minimális méretek - méterben)

	Behajtó kapu (IN)	A1	B	B1	B2	C1	Kihajtó kapu (OUT)
egyesfogat	2	8	3	5	5	8	3
kettesfogat	3	9	4	5	7	9	4
négyesfogat	3	9	4	5	7	9	4

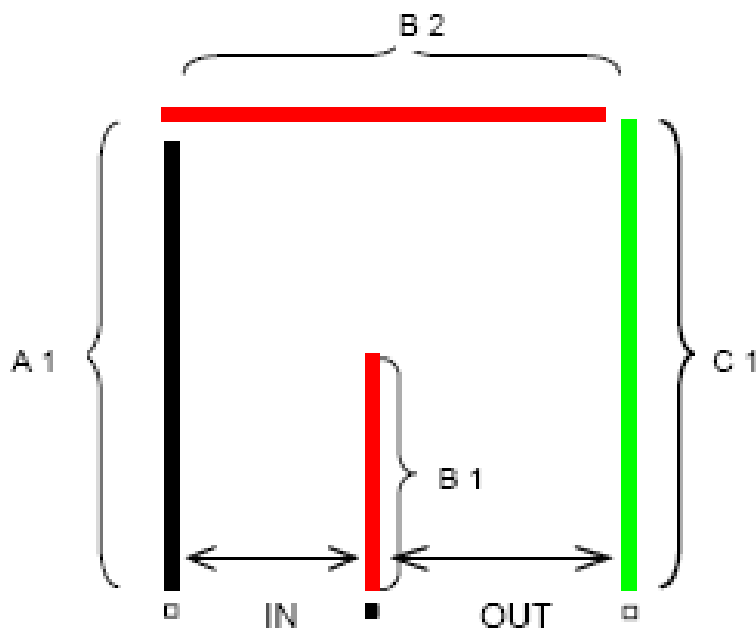

4. Dupla "U" akadály

Felépítés:

Tartóelem – a rúd felső felületének talajszinttől mért távolsága 40 - 60 cm legyen.

Elemek – szabadon álljanak, egymással párhuzamosan vagy egymásra merőlegesen.

A rudakat egymástól 20 - 40 cm távolságra kell elhelyezni.

Az egyes akadályszakaszokat a következőképpen kell jelölni:

- A - a betűt jelölő táblát az akadály behajtó kapujától legfeljebb 15 cm-re kell elhelyezni.
- B, C- színes vagy bevont rúddal, vagy a talajfelszínre elhelyezett jelölő tárggyal.
- D - a betűt jelölő táblát az akadály kihajtó kapujától legfeljebb 15 cm-re kell elhelyezni.

Ló: (minimális méretek – méterben megadva)

	Behajtó kapu (IN)	A1	B	B1	B2	C	C1	C2	D1	Kihajtó kapu (OUT)
egyesfogat	3	12	4	8	7	4	8	8	12	4
kettesfogat	3	12	4	8	7	4	8	8	12	4
négyesfogat	4	13	5	8	9	5	8	10	13	5

Póni: (minimális méretek – méterben megadva)

	Behajtó kapu (IN)	A1	B	B1	B2	C	C1	C2	D1	Kihajtó kapu (OUT)
egyesfogat	2	9	3	6	5	3	6	6	9	3
kettesfogat	3	12	4	8	7	4	8	8	12	4
négyesfogat	3	12	4	8	7	4	8	8	12	4

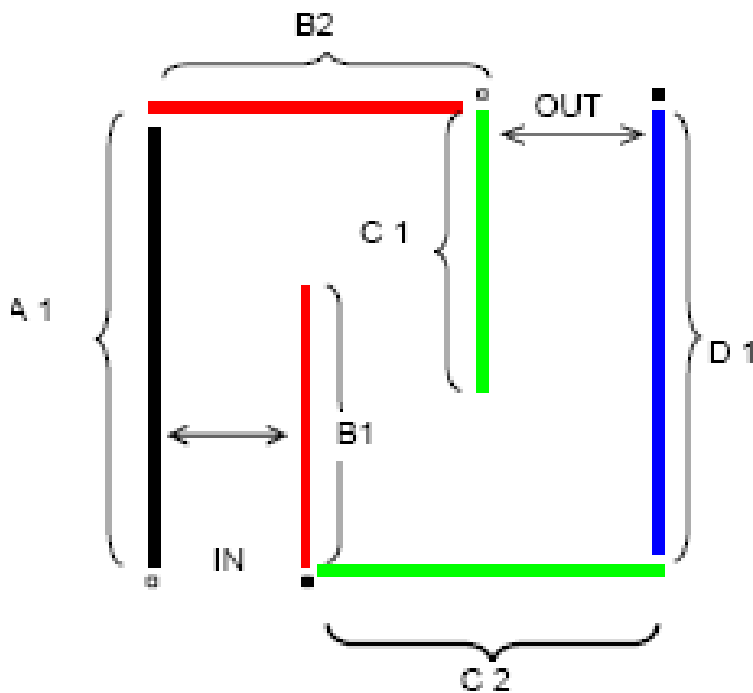

5. Box akadály

Felépítés:

Tartóelem – a rúd felső felületének talajszinttől mért távolsága 40 - 60 cm legyen.

Elemek – szabadon álljanak, egymással párhuzamosan vagy egymásra merőlegesen.

A rudakat egymástól 20 - 40 cm távolságra kell elhelyezni.

Az egyes akadályszakaszokat a következőképpen kell jelölni:

- A - a betűt jelölő táblát az akadály behajtó kapujától legfeljebb 15 cm-re kell elhelyezni.
- B - színes vagy bevont rúddal, vagy a talajfelszínre elhelyezett jelölő tárggyal.
- C - a betűt jelölő táblát az akadály kihajtó kapujától legfeljebb 15 cm-re kell elhelyezni.

Ló: (minimális méretek – méterben megadva)

	Behajtó kapu (IN)	A1	A2	B	B1	B2	C1	C2	Kihajtó kapu (OUT)
egyesfogat	3	4	8	4	7	8	4	7	4
kettesfogat	3	4	8	4	7	8	4	7	4
négyesfogat	4	5	9	5	8	10	5	8	5

Póni: (minimális méretek – méterben megadva)

	Behajtó kapu (IN)	A1	A2	B	B1	B2	C1	C2	Kihajtó kapu (OUT)
egyesfogat	2	3	7	3	6	6	3	6	3
kettesfogat	3	4	8	4	7	8	4	7	4
négyesfogat	3	4	8	4	7	8	4	7	4

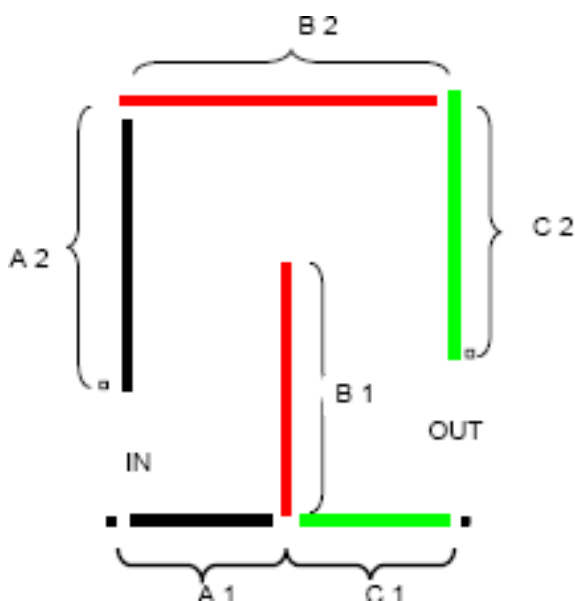

6. Dupla box akadály

Felépítés:

Tartóelem – a rúd felső felületének talajszinttől mért távolsága 40 - 60 cm legyen.

Elemek – szabadon álljanak, egymással párhuzamosan vagy egymásra merőlegesen.

A rudakat egymástól 20 - 40 cm távolságra kell elhelyezni.

Az egyes akadályszakaszokat a következőképpen kell jelölni:

- A - a betűt jelölő táblát az akadály behajtó kapujától legfeljebb 15 cm-re kell elhelyezni.
- B, C- színes vagy bevont rúddal, vagy a talajfelszínre elhelyezett jelölő tárggyal.
- D - a betűt jelölő táblát az akadály kihajtó kapujától legfeljebb 15 cm-re kell elhelyezni.

Ló: (minimális méretek – méterben megadva)

	Behajtó kapu (IN)	A1	A2	B	B1	B2	C	C1	C2	D1	D2	Kihajtó kapu (OUT)
egyesfogat	3	4	8	4	7	8	4	7	8	7	4	4
kettesfogat	3	4	8	4	7	8	4	7	8	7	4	4
négyesfogat	4	5	9	5	8	10	5	8	10	8	5	5

Póni: (minimális méretek – méterben megadva)

	Behajtó kapu (IN)	A1	A2	B	B1	B2	C	C1	C2	D1	D2	Kihajtó kapu (OUT)
egyesfogat	2	3	8	3	7	6	3	7	6	7	3	3
kettesfogat	3	4	8	4	7	8	4	7	8	7	4	4
négyesfogat	3	4	8	4	7	8	4	7	8	7	4	4

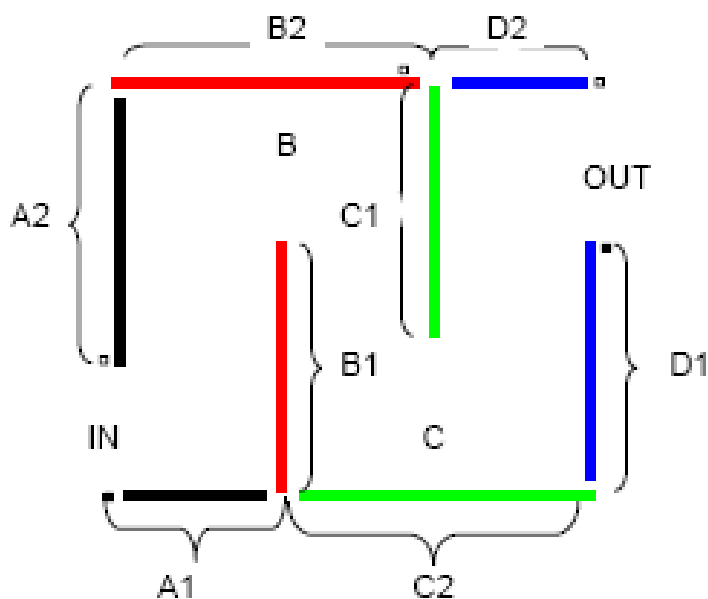

2. MELLÉKLET Akadályhajtás: NYITOTT ÖSSZETETT AKADÁLYOK

1. SZERPENTIN

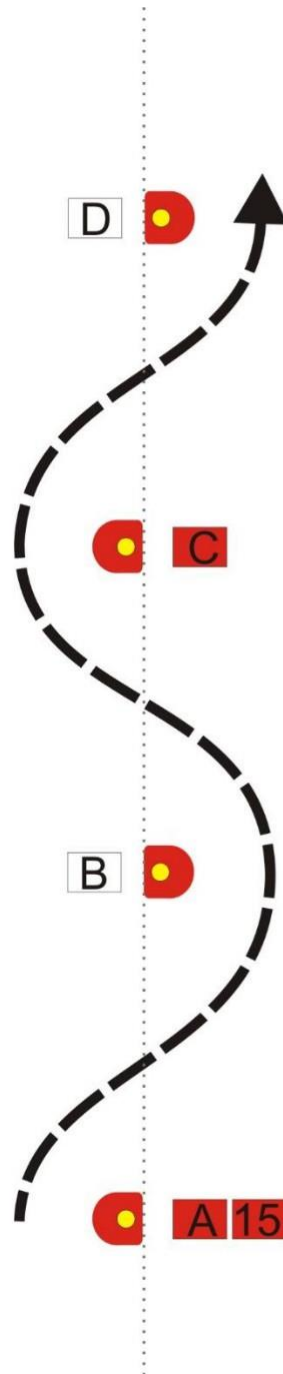

A selybák közötti távolságok (a két selyba alapjainak közepe között mérve)

	ló	póni
Négyesfogat	10-12 m	8-10 m
Kettesfogat	6-8 m	6-8 m
Egyesfogat	6-8 m	6-8 m

2. CIKK-CAKK:

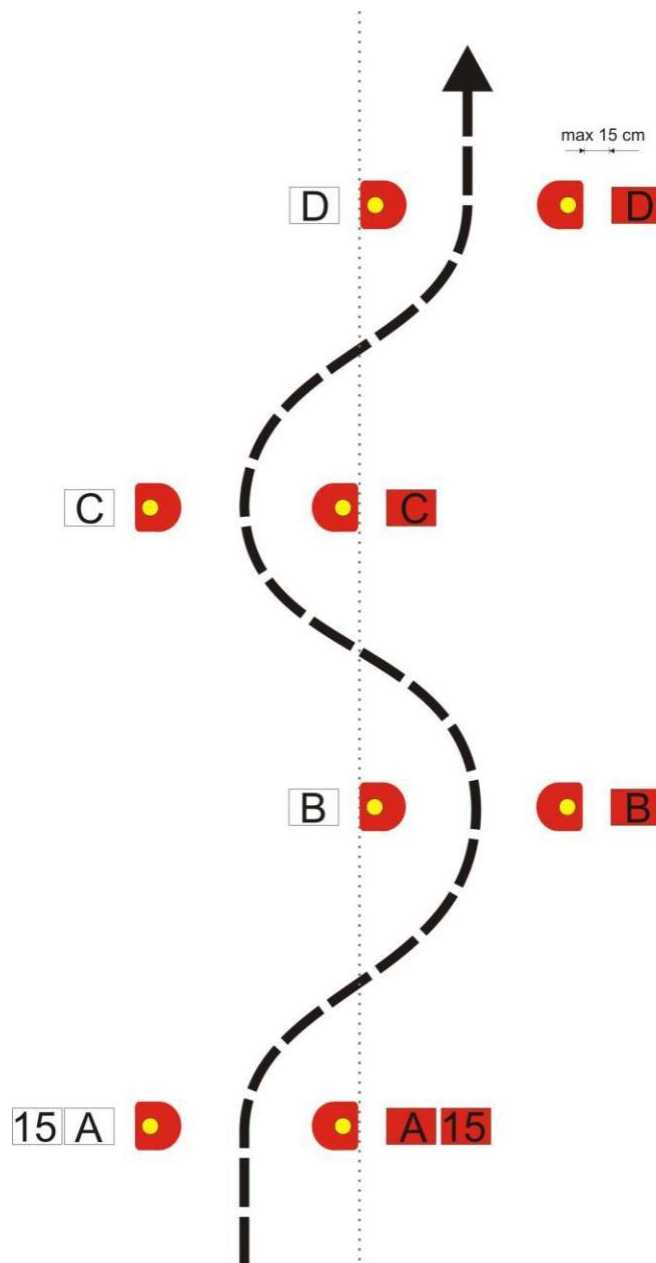

A selybák közötti távolságok (a két selyba alapjainak közepe között mérve)

	ló	póni
Négyesfogat	11-13 m	9-11 m
Kettesfogat	10-12 m	9-11 m
Egyesfogat	10-12 m	9-11 m

A közpvonalon lévő selybákat egyenes vonalra kell helyezni, függetlenül attól, hogy a selyba alapjának elejéhez, közepéhez vagy hátsó részéhez igazodik az egyenes. A betűket a selyba mellé, legfeljebb 15 cm-es távolságba kell elhelyezni.

A közpvonalra igazított selybákat nem szabad elmozgatni az egyenesről. Csak a külső selybákat szabad a kívánt nyomtáv szélességre mozgatni.

3. HULLÁMVONAL:

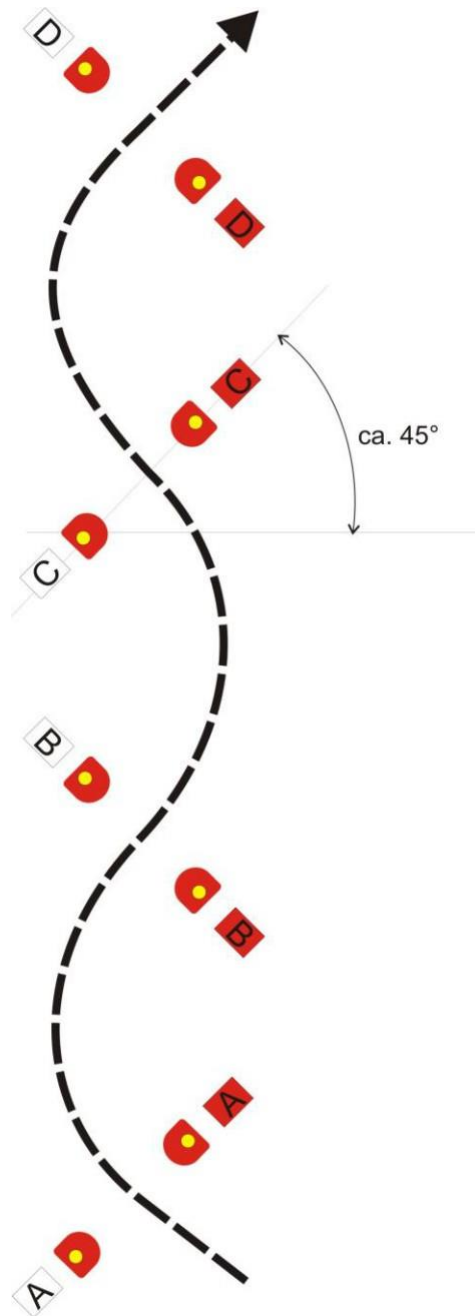

	négyesfogat	kettesfogat	egyesfogat
selybapárok közötti minimális távolság	min. 10 m max. 12 m	min. 8 m max. 10 m	min. 8 m max. 10 m
a selybapárnak az akadály egészének középvonalaival bezárt szöge	kb. 45°	kb. 45°	kb. 45°

4. MELLÉKLET Akadályhajtás: HÍD és a VIZES AKADÁLY

Méret: 10m hosszú, 3m széles, legfeljebb 35 cm magas, legyező alakú megvezető korláttal. Behajtó kapuja fehér és piros tábláinál az akadályra hajtást segítő, legyezőszerűen elhelyezett oldalsó terelő legyen. Piros-fehér selybapárokkal kell jelölni a híd behajtó- („A” kapu) és kihajtó kapuját („B” kapu), azok között minden kategória esetében 2,0 méter legyen.

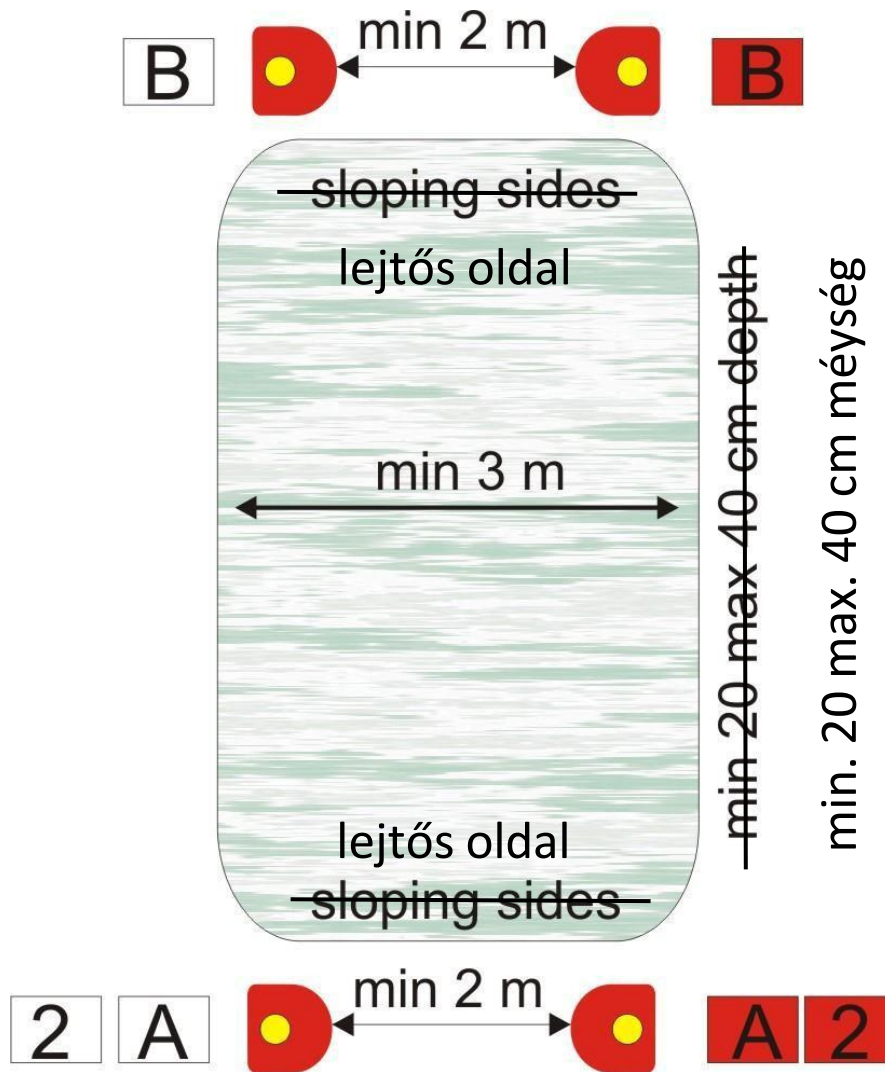

5. MELLÉKLET Akadályhajtás: ALTERNATÍV AKADÁLYOK

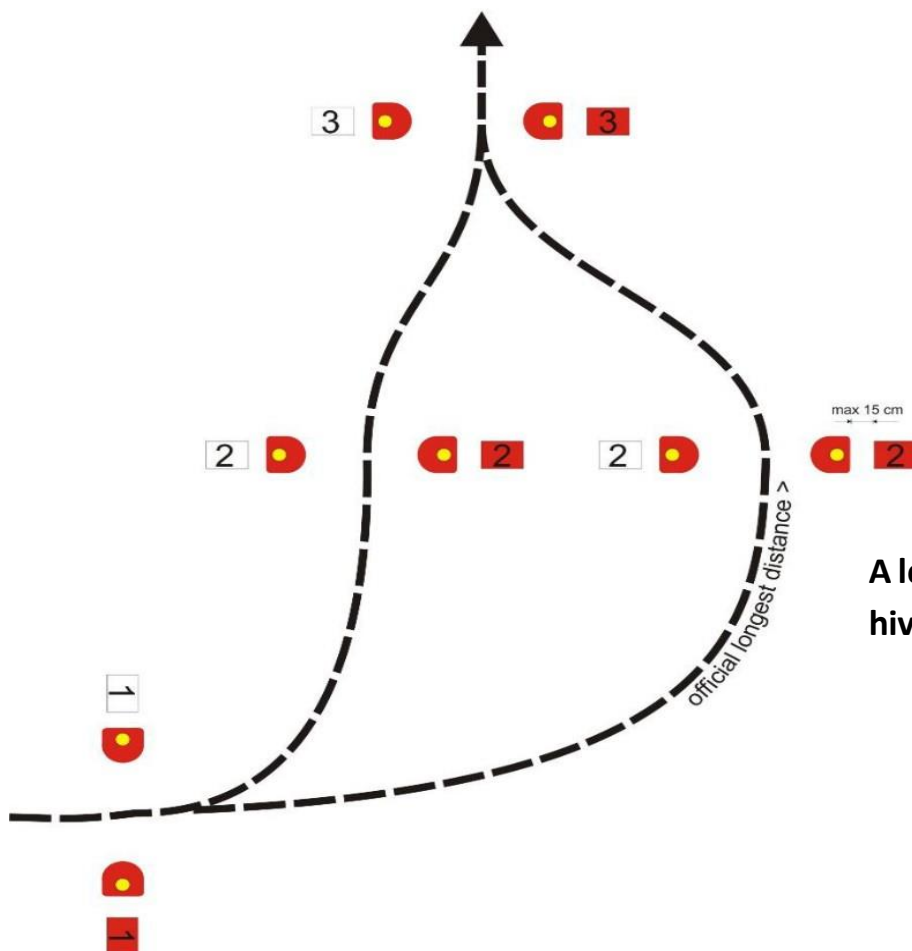
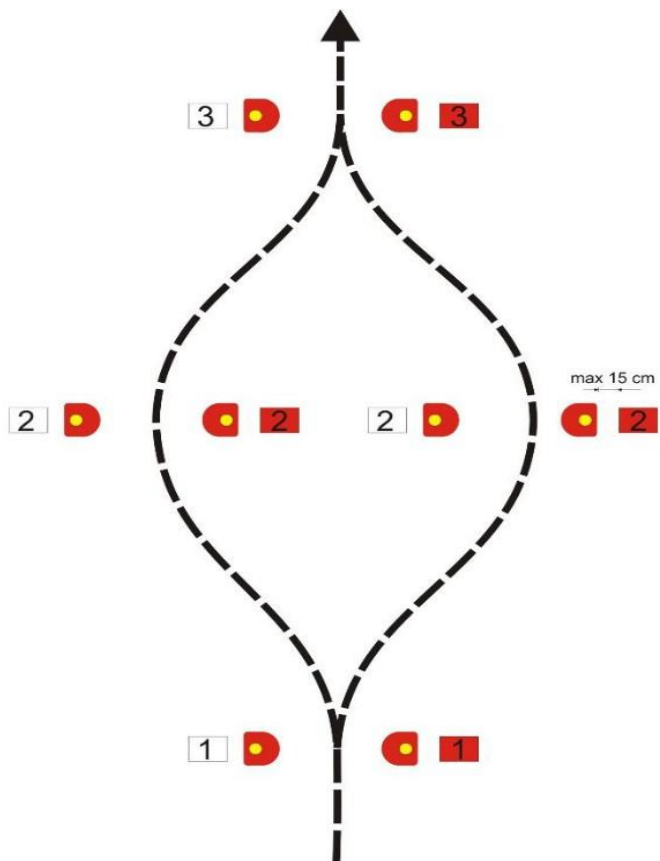

A leghosszabb távolság a hivatalos

6. MELLÉKLET – Oxer az akadályhajtó pályán

Az oxer akadály két pár selybából álló akadály, melyben a selybák egyenes vonalon vannak lerakva. Az első pár és második pár selyba közötti távolság, a pályaépítő saját belátása szerint, 1,5 és 3 méter között lehet. Az oxer egyszerű akadálynak számít és a maximálisan szerezhető hibapontok száma a maximális 4 db leverhető labdáért összesen 3 hibapont. Az első pár selyba piros és fehér színekkel és számmal van jelölve, a második pár selybát csak piros és fehér jelzővel kell ellátni.

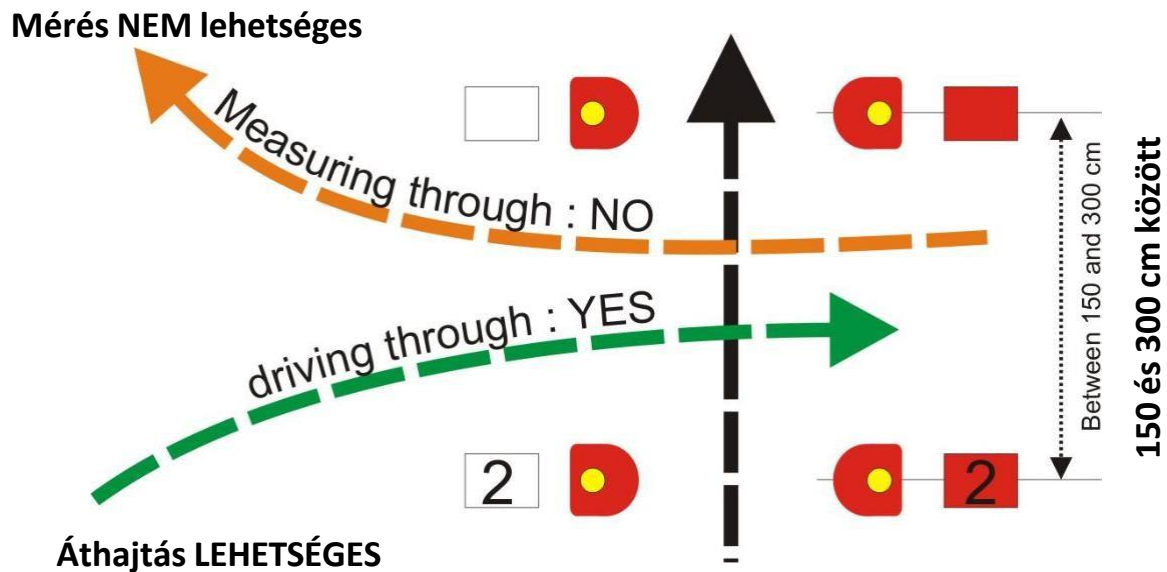

Az első pár és második pár selyba közötti távolság minimum 1,5 méter és maximum 3 méter.

7. MELLÉKLET – A selyba és jelzők részletes leírása

A FEI által jóváhagyott szabadtéri és fedettpályás versenyek során használt selyba

Selyba

anyaga:	műanyag, elegendően stabil és törhetetlen
magassága:	30-50 cm
talapzata:	kb. 400 x 425 mm
dőlésszög: a labda elhelyezéséhez	60 °
szükséges lyuk a tetején:	40 mm átmérőjű
színe:	nincs korlátozva, a csökkentett nyomtávú selybára a 974.1.2-es szabály vonatkozik
súlya:	min. 2,5 kg ¹

A labda

mérete:	72 mm átmérőjű
súlya:	200 gr ¹

Piros és fehér jelzők:

szabadtéren:	erősen javasolt az olyan jelző, mely <u>elég stabil a használathoz</u>
jelzők:	méret: 330 x 330 mm
fedeles versenyen:	a selybára ráhúzott jelzők

¹ A súlyra vonatkozó előírás során +/- 5 %-os eltérés megengedett.



9. MELLÉKLET – Érdemérem

Érdeméremmel tüntethető ki az a versenyző, aki Világ- és Kontinens bajnokságok mindhárom versenyszámát teljesítette (visszalépés, diszkvalifikáció és kizárás nélkül) az alábbiak szerint:

- a, Arany jelvény 6 befejezett verseny után
- b, Ezüst jelvény 4 befejezett verseny után
- c, Bronz jelvény 2 befejezett verseny után

A jelvénnel járó kiváltságok részletes leírását a FEI Általános Szabályzatának 132-es pontja tartalmazza.

10. MELLÉKLET MEGHATÁROZÁSOK

CAI-A: Magasabb szintű FEI fogathajtó verseny megnevezése 2014. 12. 31-ig.

CAI-B: Alacsonyabb szintű FEI fogathajtó verseny megnevezése 2014. 12. 31-ig.

a verseny hivatalos személye : lásd az Általános Szabályzatot és a 3. mellékletet

eljárási időszak: lásd az Általános Szabályzat A mellékletét – Meghatározások címszó alatt

fogat: A hajtó, a segédhajtó, a kocsi, a lovak és a szerszám.

gyerek: lásd az Általános Szabályzat A mellékletét – Meghatározások címszó alatt

helyszíni előkészületi időszak: lásd az Általános Szabályzat A mellékletét – Meghatározások címszó alatt

junior: lásd az Általános Szabályzat A mellékletét – Meghatározások címszó alatt

leszállás: a kocsi szándékos vagy véletlenszerű (esés) elhagyása (hajtóra, illetve a segédhajtóra vonatkozóan)

ló: a VI fejezetben ismertetett feltételek teljesülése esetén versenyzésre jogosult ló vagy póni.

maratonakadályok:

- **Rögzített akadályok**: szabadtéri akadályok, melyek főként mesterséges vagy természetes elemekből állnak, elemei szilárdan rögzítve vannak a földbe (legalább 50 cm mélyen), **saját elemekkel (az 50 cm-nél hosszabb csavarok vagy tük nem számítanak fix akadályoknak)**. Például: élő fa, oszlopok, sövény, kőből készült szerkezetek, építmények.

- **Nehéz mobilakadályok**: szabadtéri akadályok, melyek főként mesterséges **nehéz mobil** elemekből állnak, a földre vannak elhelyezve, erősen rögzítve. Meg lehet erősíteni az elemeket betontömbökkel, homokzsákokkal, vízzel, nagy fémcsavarokkal és/vagy láncokkal. **Az 50 cm-nél hosszabb csavarok vagy tük, vagy más hasonló rögzítési eszközök továbbra is nehéz mobil akadálynak minősülnek.**

- **Könnyű mobilakadályok**: fedettpályás akadályok, melyek főként mesterséges **könnyű mobil** elemekből állnak, a földre vannak elhelyezve, nincsenek rögzítve a földbe. Ezeket az akadályelemeket a fedettpályás versenyek során használják és használhatóak tréning akadályként szabadtéren.

nevezés: fogathajtásban a hajtó, a lovak, a segédhajtók, a szerszám és a kocsi által alkotott egység, ami jelen szabálygyűjtemény meghatározása szerint fogat.

szervező bizottság “SzB”: lásd az Általános Szabályzatot.

U25: lásd az Általános Szabályzat A mellékletét – Meghatározások címszó alatt

versenyhelyszín: A versenyszámok lebonyolításához szükséges minden terület, továbbá a gyakorló és a melegítő pályák, az istállók és a kocsik tárolására használt területek

versenykiírás: A SzB által összeállított és a FEI által elfogadott hivatalos dokumentum, ami a versennyel kapcsolatos információkat tartalmazza (pl. a verseny időpontja és helyszíne, nevezési határidők, versenyszámok és azok programja, kategóriák, meghívott nemzetek és versenyzők, a lovak elhelyezési és a versenyzők elszállásolási lehetőségei, pénzdíjak összege és azok elosztása, és egyéb fontos tudnivalók).

versenyszám: a fogathajtó verseny egyik összetevője: díjhajtás, maratonhajtás, akadályhajtás és kombinált maratonhajtás-akadályhajtás versenyszám.